

Shark **ROTATOR™ / MC**

NV682

INSTRUCTIONS



sharkclean.com



1-800-798-7398

THANK YOU

for purchasing the Shark® Rotator™ Powered Lift-Away™ Speed

REGISTER YOUR PURCHASE

 sharkclean.com

 1-800-798-7398



TIP: You can find the model number on the rating label located on the back of your unit.



TIP: You can locate the date code on one of the prongs of the power cord plug.

RECORD THIS INFORMATION

Model Number: _____

Date Code: _____

Date of Purchase (Keep receipt): _____

Store of Purchase: _____

TECHNICAL SPECIFICATIONS

Voltage: 120V., 60Hz

Watts: 800W

Amps: 6.7A

PLEASE READ CAREFULLY AND KEEP FOR FUTURE REFERENCE.

This Owner's Guide is designed to help you get a complete understanding of your new Shark Rotator Powered Lift-Away Speed.

If you should have a question, please call the customer service line at 1-800-798-7398.

CONTENTS

Important Safety Instructions	3
Getting to Know Your Shark® Rotator Powered Lift-Away™ Speed	5
Assembling Your Vacuum	7
Using Your Vacuum in Upright Mode	9
What Does the Brushroll Indicator Light Mean?	9
Using Your Vacuum in Above-Floor Mode	11
The Benefits of Suction Control	11
Changing Your Floor Nozzles	13
Motorized Floor Nozzle	13
Dust-Away™	13
Using Your Vacuum in Powered Lift-Away Mode	15
Powered Lift-Away Cleaning	15
Lift-Away™ Cleaning	16
Compatible Accessories	17
Maintenance	19
Emptying the Dust Cup	19
Cleaning the Filters	20
Checking for Blockages & Maintaining Brushroll.....	21
Troubleshooting Guide	23
Warranty	24

IMPORTANT SAFETY INSTRUCTIONS

FOR HOUSEHOLD USE ONLY

⚠ WARNING

To reduce the risk of injury, fire, electric shock, and property damage resulting from improper use of the appliance, carefully observe the following instructions. This unit contains electrical connections and moving parts that potentially present risk to the user.

THE POWER NOZZLE, WAND, AND HANDLE CONTAIN ELECTRICAL CONNECTIONS:

- These are not serviceable parts.
 - Do not use to vacuum any liquids.
 - Do not immerse in water.
 - If handle/wand is damaged, discontinue use.
-

- 1** Inspect power cord or plug for any damage before use. **DO NOT** use vacuum cleaner with a damaged cord or plug. Turn off all controls before plugging or unplugging the vacuum cleaner. Store your vacuum cleaner with the power cord secured around the two cord hooks.
- 2** **DO NOT** use outdoors or on wet surfaces. Use only on dry surfaces.
- 3** Unplug from electrical outlet when not in use and before servicing.
- 4** If vacuum cleaner is not working as it should, has been dropped, damaged, left outdoors, or dropped into water, return it to SharkNinja Operating LLC for examination, repair, or adjustment.
- 5** The hose contains electrical wires. **DO NOT** use when damaged, cut, or punctured.
- 6** **DO NOT** pull or carry vacuum cleaner by the cord or use the cord as a handle.
- 7** **DO NOT** unplug by pulling on cord. Grasp the plug, not the cord.
- 8** **DO NOT** handle plug or vacuum cleaner with wet hands.

- 9** **DO NOT** run the vacuum cleaner over the power cord, close a door on the cord, or pull cord around sharp corners.
- 10** The use of an extension cord is **NOT** recommended.
- 11** **DO NOT** leave vacuum cleaner unattended when plugged in.
- 12** Keep cord away from heated surfaces.
- 13** Always turn off the vacuum cleaner before connecting or disconnecting motorized nozzle.

GENERAL USE

- 14** Use only as described in this manual.
- 15** Keep your work area well lit.
- 16** Keep the vacuum cleaner moving over the carpet surface at all times to avoid damaging the carpet fibers.
- 17** **DO NOT** place vacuum cleaner on unstable surfaces such as chairs or tables.
- 18** **DO NOT** put any objects into openings. **DO NOT** use with any opening blocked; keep free of dust, lint, hair, and anything that may reduce airflow.
- 19** **DO NOT** allow the appliance to be used by children. Close attention is necessary when used near children. This is not a toy.
- 20** **DO NOT** use without dust cup and/or filters in place.

SAVE THESE INSTRUCTIONS

PLEASE READ CAREFULLY BEFORE USE

DUST CUP/FILTERS/ACCESSORIES

Before turning on the vacuum:

- 21** Make sure that all filters are thoroughly dry after routine cleaning.
- 22** Make sure that dust cup and all filters are in place after routine maintenance.
- 23** Make sure accessories are free of blockages.
- 24** Only use Shark-brand filters and accessories (failure to do so will void the warranty).

HOSE ATTACHMENTS

- 25** DO NOT use if airflow is restricted; if the air paths or the motorized floor nozzle become blocked, turn the vacuum cleaner off and unplug from electrical outlet. Remove all obstructions before you turn on the unit again.
- 26** Keep the end of the hose and accessory openings away from face and body.
- 27** Keep cleaning tools and hose suction openings away from hair, face, fingers, uncovered feet, or loose clothing.
- 28** Only use manufacturer's recommended attachments.

GENERAL CLEANING

- 29** DO NOT pick up large-sized objects.
- 30** DO NOT pick up hard or sharp objects such as glass, nails, screws, or coins that could damage the vacuum cleaner.

- 31** DO NOT use to pick up drywall dust, fireplace ash, or embers. DO NOT use as an attachment to power tools for dust collection.
- 32** DO NOT pick up smoking or burning objects such as hot coals, cigarette butts, or matches.
- 33** DO NOT pick up flammable or combustible materials (e.g., lighter fluid, gasoline, or kerosene) or use vacuum in areas where they may be present.
- 34** DO NOT pick up toxic solutions (e.g., chlorine bleach, ammonia, or drain cleaner).
- 35** DO NOT use in an enclosed space where vapors are present from paint, paint thinner, moth-proofing substances, flammable dust, or other explosive or toxic materials.
- 36** DO NOT vacuum up any liquids.
- 37** DO NOT immerse vacuum cleaner in water or other liquids.
- 38** Use extra care when cleaning on stairs.
.....

POLARIZED PLUG

To reduce the risk of electric shock, this vacuum cleaner has a polarized plug (one blade is wider than the other). As a safety feature, this plug will fit into a polarized outlet only one way. If the plug does not fit fully into the outlet, reverse the plug. If it still does not fit, contact a qualified electrician. DO NOT force into outlet or try to modify to fit.

GETTING TO KNOW YOUR SHARK® ROTATOR™ POWERED LIFT-AWAY™ SPEED

WELCOME!

Congratulations on your purchase. Use this instruction manual to learn about your new vacuum's great features. From assembly to use to maintenance, you will find it all in here.

MAIN UNIT

- A** Surface Selector
- B** Handle Release Button
- C** Suction Control Slide
- D** Power Switch
- E** Hose
- F** Hose Clip
- G** Upper Cord Hook
- H** Lift-Away Button
- I** Wand Release Button
- J** Lift-Away Pod
- K** Wand
- L** Lower Cord Hook
- M** Motorized Floor Nozzle
- N** Brushroll Indicator Light
- O** Headlights

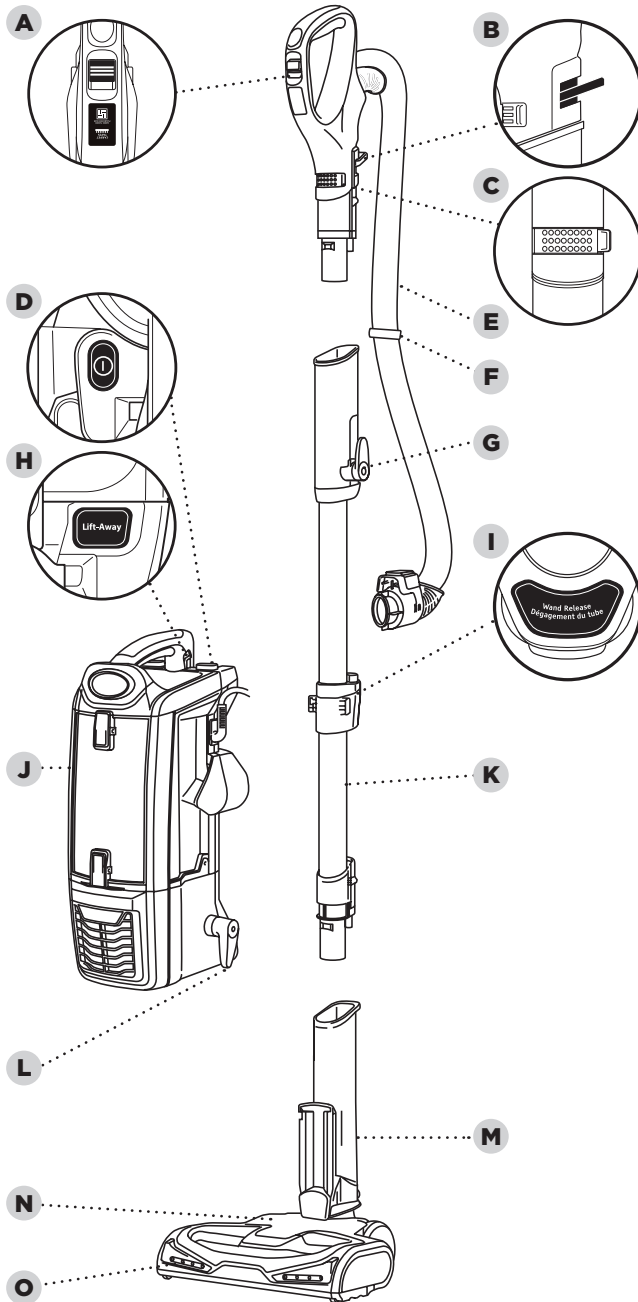

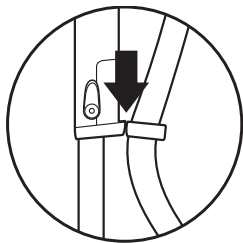

ASSEMBLING YOUR VACUUM

 **TIP:** Slide hose clip into back of wand for convenience.

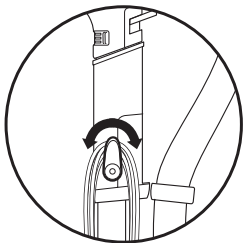

 **TIP:** For quick cord access, rotate upper hook down and remove cord.



 **TIP:** To store your vacuum, wrap cord around cord hooks.

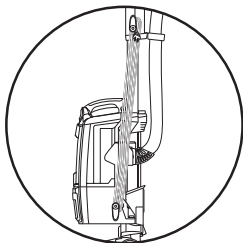

STEP 1

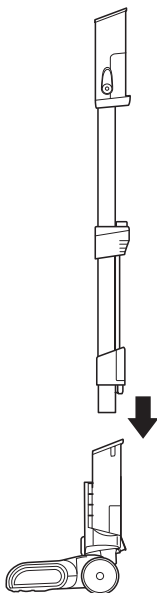

STEP 2

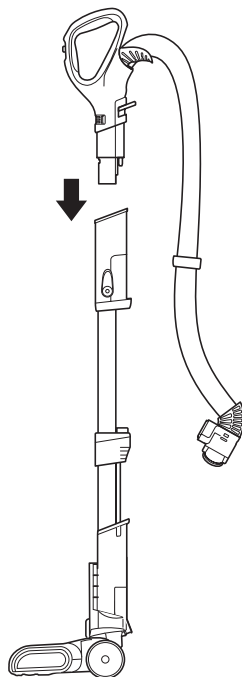

- 1** Place selected floor nozzle on floor and insert wand.
- 2** Insert handle into wand.

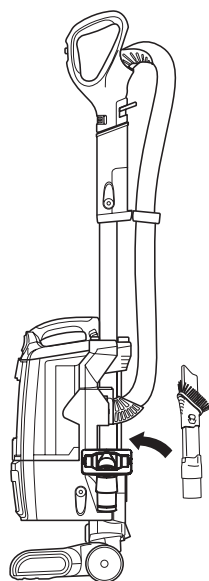
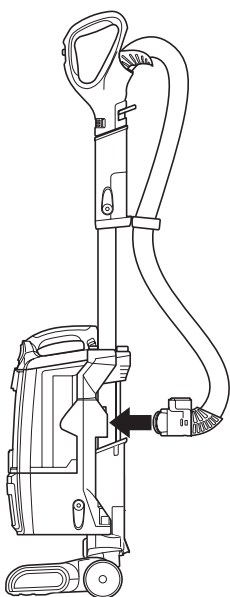
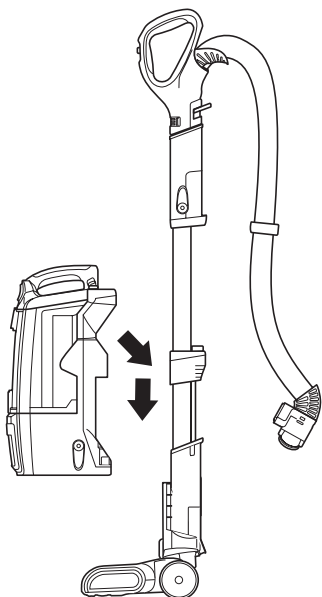
STEP 3**STEP 4****STEP 5**

- 3** Place pod onto wand and slide down to connect.
- 4** Connect hose into back of pod until you hear a click.
- 5** Place duster crevice and pet multi-tool on their accessory posts.

USING YOUR VACUUM IN UPRIGHT MODE

⚠ WARNING: DO NOT use to pick up drywall dust, fireplace ash, or embers. DO NOT use as an attachment to power tools for dust collection.

WHAT DOES THE BRUSHROLL INDICATOR LIGHT MEAN?

Solid Green

The brushroll is on and working as it should.

Solid Red

There is a jam in the brushroll area. Turn your vacuum off and remove the blockage.

Flashing Red*

The motorized floor nozzle is overheating. Turn your vacuum off and wait for it to cool down. Next time you are vacuuming that surface, try opening the Suction Control.

No Light

The brushroll is off because the vacuum is in Hard Floor mode.

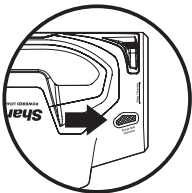

*See Troubleshooting section for further instructions.

STEP 1

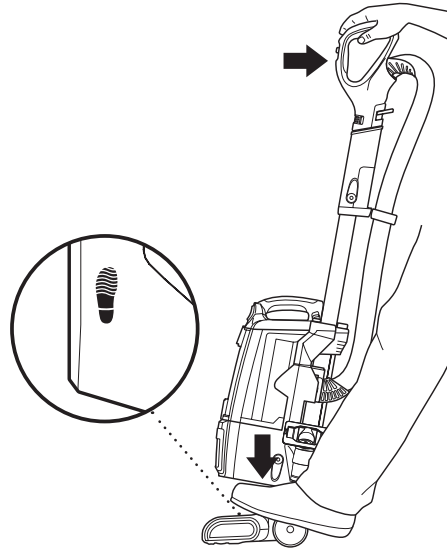

- 1 Plug power cord into outlet. Place foot on floor nozzle and tilt handle back.

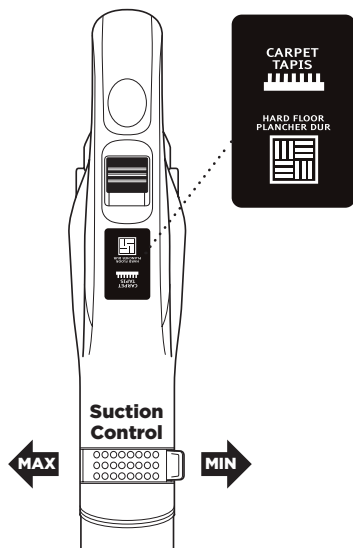
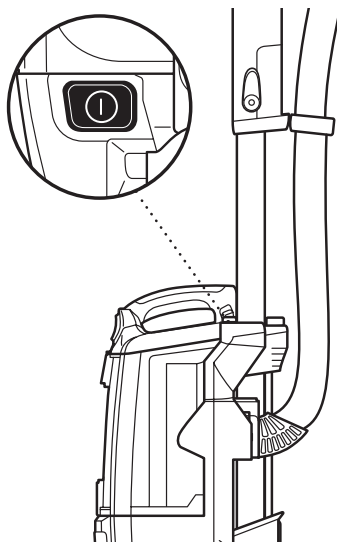
STEP 2**STEP 3**

- 2** Choose the appropriate setting.

Hard Floor Cleaning

Set floor selector to Hard Floor and adjust suction control as needed.

Thick Carpet & Area Rug Cleaning

Set floor selector to Carpet and adjust suction control as needed.

Carpet Cleaning

Set floor selector to Carpet and adjust suction control as needed.

NOTE: For deep cleaning per ASTM F 608 (embedded dirt in carpets) please set to Carpet and Suction Control to MAX.

- 3** Press power button to turn vacuum on to start cleaning. Please note the brushroll will not spin unless the wand is reclined.

USING YOUR VACUUM IN ABOVE-FLOOR MODE

THE BENEFITS OF SUCTION CONTROL

Suction Control is a way for you to adjust suction power when you are using different tools or vacuuming different surfaces. For example, if you are feeling resistance vacuuming thick carpet or upholstery, opening the suction control to MIN will help reduce your push/pull effort.

STEP 1

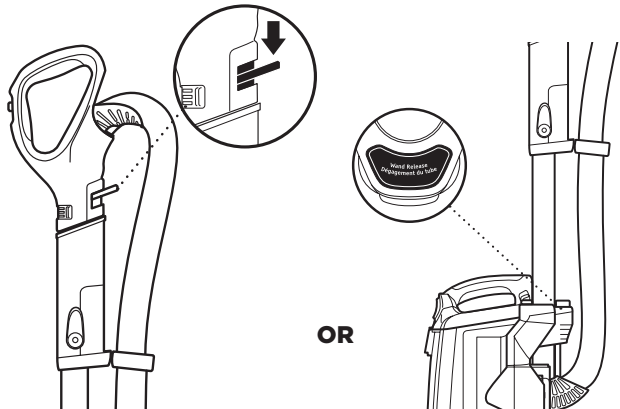

- 1** Press the Handle Release button when you need to clean within short reach. **OR** Press the Wand Release button when you need to clean with a longer reach.

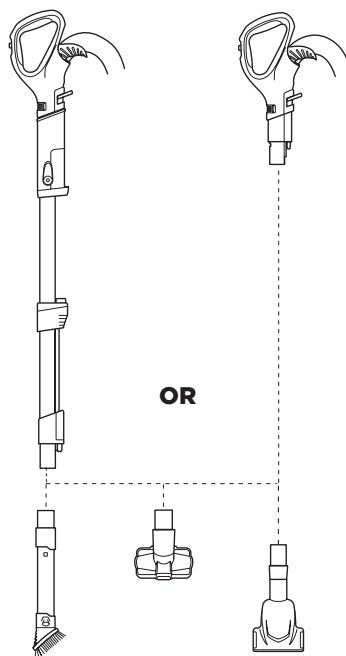
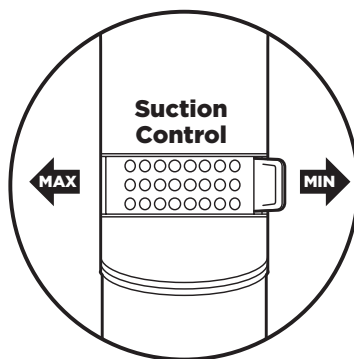
STEP 2**STEP 3**

2 Insert desired tool directly onto wand or handle.

3 Suction Control offers variable suction based on your needs. Slide toward MIN to minimize suction, and slide toward MAX to maximize suction.

CHANGING YOUR FLOOR NOZZLES

If your vacuum comes with a Dust-Away™ Pro, use these instructions.

To purchase a Dust-Away Pro, go to sharkclean.com

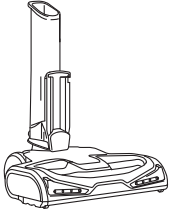

Motorized Floor Nozzle

Use the motorized floor nozzle for deep-cleaning carpets and picking up large debris on hard floors.

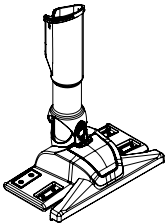

Dust-Away Hard Floor Attachment

Use the Dust-Away Hard Floor Attachment to pick up debris and wipe away fine dust on hard floors.

.....
★ **IMPORTANT:** Do not use the Dust-Away Hard Floor Attachment without the microfiber pad attached.

STEP 1

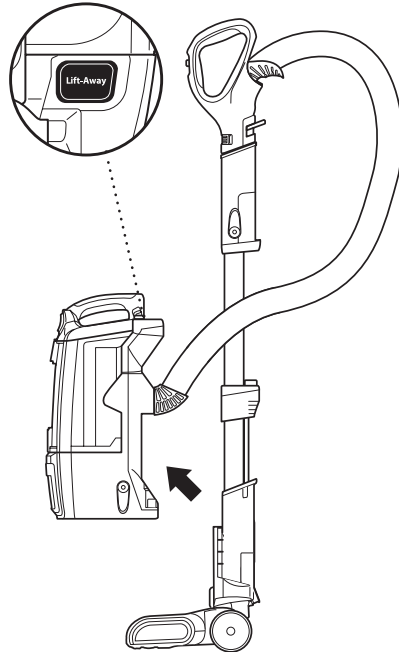

- 1 Press Lift-Away™ button to lift pod off motorized floor nozzle.

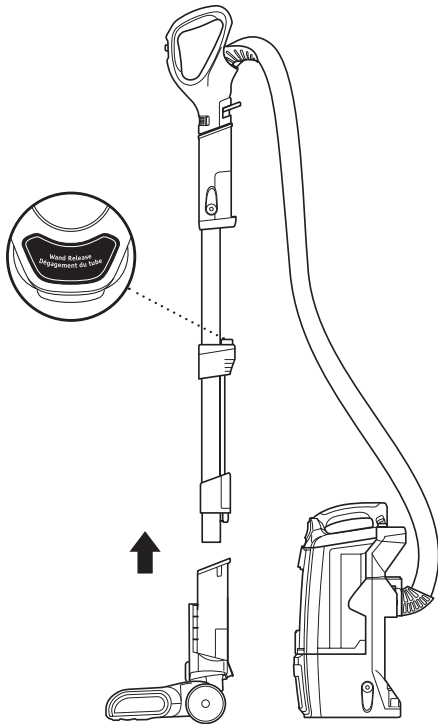
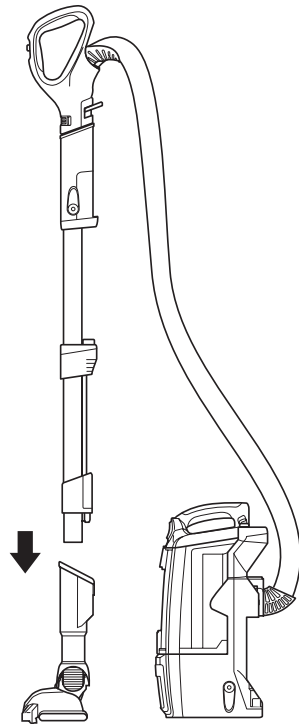
STEP 2**STEP 3**

2 Press Wand Release button to remove wand from motorized floor nozzle.

3 Insert wand into the Dust-Away™ Hard Floor Attachment.

Hold pod in hand to clean in Lift-Away™ mode. You cannot use the Dust-Away Hard Floor Attachment in regular upright mode.

USING YOUR VACUUM IN POWERED LIFT-AWAY MODE

⚠ WARNING: Ensure solid footing when using in Lift-Away mode. Using for an application where you lack stability may result in personal injury.

👉 NOTE: You can use the Powered Lift-Away feature with either floor nozzle.

WHAT IS POWERED LIFT-AWAY?

Our Powered Lift-Away feature allows you to remove the pod from the nozzle while maintaining the same power you have in upright mode. This is great for cleaning stairs, under furniture, and in other tight spaces.

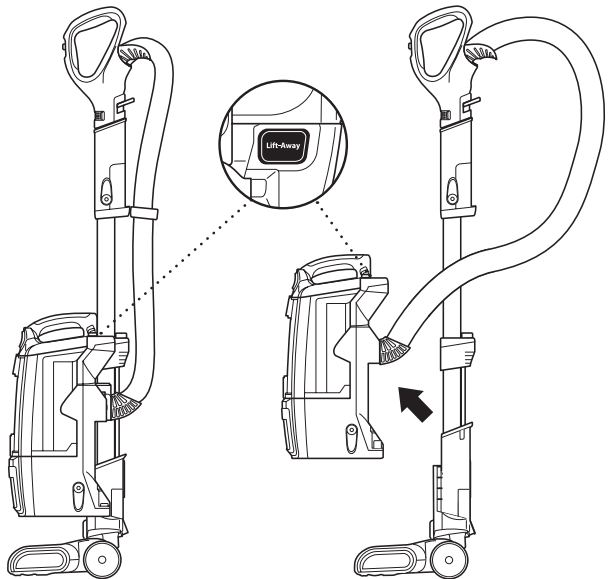

POWERED LIFT-AWAY CLEANING

- 1 Press Lift-Away button to lift pod off floor nozzle. You are now ready to clean those hard-to-reach places.

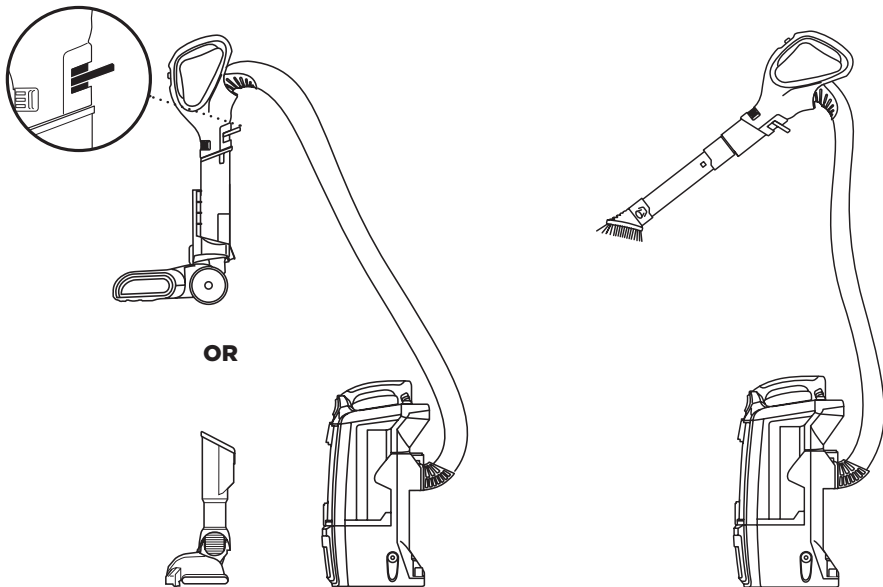

2 Insert handle into either the motorized floor nozzle or the Dust-Away™ Pro. Now you have a convenient way to clean stairs.

LIFT-AWAY CLEANING

1 Attach desired accessory directly into handle. You can also attach the accessory to the wand for extended reach.

COMPATIBLE ACCESSORIES

There are a variety of accessories that are compatible with this vacuum series.

The top flap of your box shows the select accessories that are included with your model.

To purchase additional accessories, go to sharkclean.com

A Home & Car Detail Tool

Extension tubes and micro tools to clean the tightest spaces.

B Pet Power Brush

Designed to remove pet hair and ground-in dirt from carpeted stairs and upholstery.

C Dust-Away™ & Microfiber Pad

Durable enough for big crumbs and debris but gentle enough for delicate dusting on hardwood and tile floors.

D Duster Crevice

Two cleaning tools in one—the crevice tool gives you extended cleaning reach for small spaces, while the dusting brush cleans a multitude of surfaces.

E Caddy

Transforms your Rotator™ into a canister vacuum, giving you the freedom to roll the pod along while keeping cleaning tools close by.

F Pet Multi-Tool

Two cleaning tools in one—the stiff bristle brush gets stuck-on debris off a multitude of surfaces. Remove the bristles to reveal an upholstery tool for removing stubborn pet hair from upholstery and more.

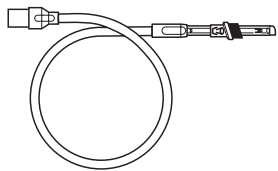
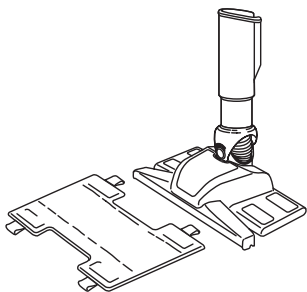
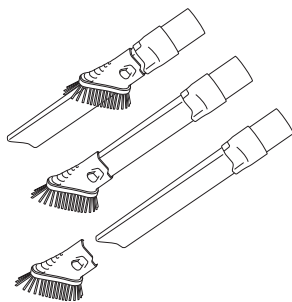
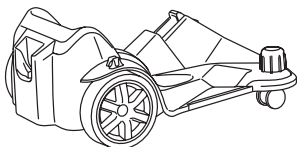
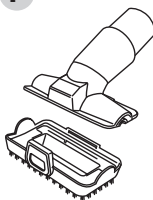
A**B****C****D****E****F**

MAINTENANCE

To keep your vacuum's suction power optimal, follow these instructions. Make sure unit is off and cord is unplugged.

⚠ WARNING: To reduce the risk of shock and unintended operation, turn power off and unplug unit before servicing.

⚠ Hand wash with water only to prevent damage from cleaning chemicals. Allow ALL filters to dry completely before replacing in the vacuum to prevent liquid from being drawn into electric parts.

★ IMPORTANT: Do not use soap when cleaning the HEPA filter.

RECOMMENDED FILTER CLEANING SCHEDULE:

Pre-Motor Filter Kit

(Foam & Felt)
XFF680
Clean every 3 months.

Post-Motor Filter

(HEPA)
XHF680
Clean once a year.

STEP 1

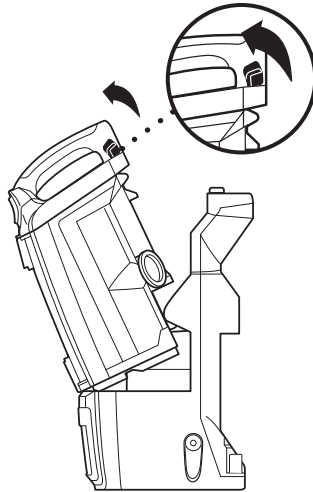

STEP 2

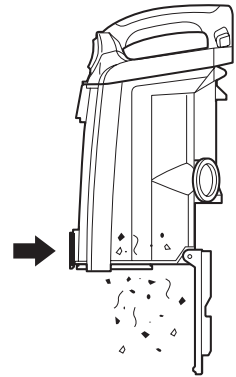

EMPTYING THE DUST CUP

- 1 Pull up on dust cup release latch and lift dust cup off pod.
- 2 Hold dust cup over a trash bin and press the empty-release latch on the bottom.

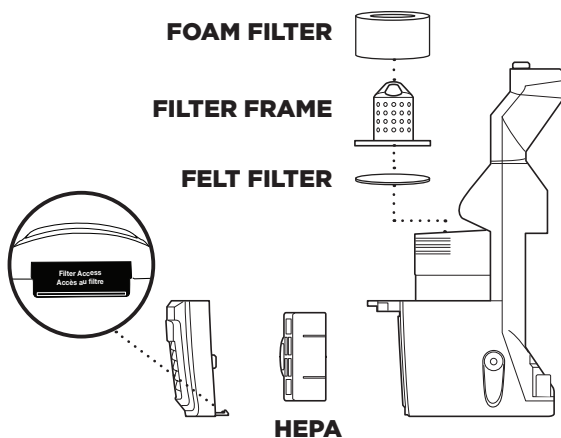
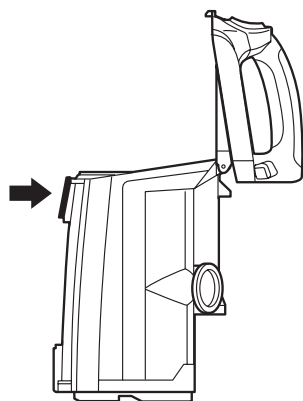
STEP 3**CLEANING THE FILTERS**

3 Press top dust cup release latch to access dust screen and remove built-up debris as required.

1 Pre-Motor (foam and felt):

With the dust cup removed, take out and rinse the foam and felt filters with water. Tap loose dirt off filters between washes as needed.

2 Post-Motor (HEPA):

To access the HEPA filter, reach under the grill and pull the Filter Access latch to remove the grill. Remove and rinse the HEPA filter.

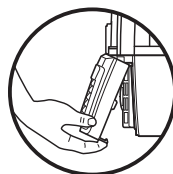

MAINTENANCE

⚠ WARNING: To reduce the risk of shock and unintended operation, turn power off and unplug unit before servicing.

💡 TIP: You do not need any tools to open the floor nozzle—just a coin.

STEP 1

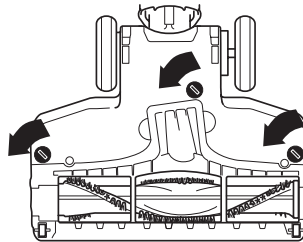

CHECKING FOR BLOCKAGES & MAINTAINING BRUSHROLL

- 1 Use a coin to unlock the 3 locks on the bottom of the floor nozzle.

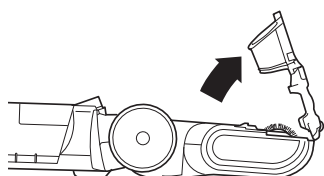
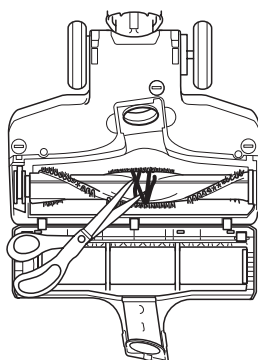
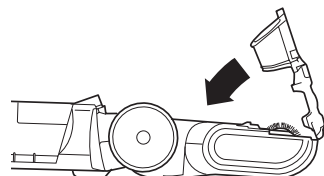
STEP 2**STEP 3****STEP 4**

- 2** A portion of the base is hinged for better access to the brushroll and exposure to the airway. Shine a flashlight from the bottom of the base to check for blockages.
- 3** Remove any hair, fibers, or debris that is wrapped around the brushroll. There is a groove that allows a pair of scissors to cut across to loosen debris.
- 4** To reassemble, replace base by lining it up along the front of the nozzle. Rotate closed and lock the 3 locks.

TROUBLESHOOTING GUIDE

⚠ WARNING: To reduce the risk of shock and unintended operation, turn power off and unplug unit before servicing.

Vacuum is not picking up debris. No suction or light suction.

(Refer to Maintenance section for more information.)

- Check filters to see if they need cleaning. Follow instructions for rinsing and drying the filters before re-inserting in the vacuum.
- Dust cup may be full; empty dust cup.
- Check hose, hose connections, nozzles, and accessories for blockages; clear blockages if required.
- Remove any string, carpet fibers, or hair that may be wrapped around the brushroll.

Vacuum lifts area rugs.

- Turn off unit to disengage the brushroll. Move switch to Hard Floor setting for suction-only cleaning, and turn unit back on.
- Suction is powerful. Take care when vacuuming area rugs or rugs with delicately sewn edges.
- To minimize suction, refer to Suction Control section for more information on how to use.

Brushroll does not spin.

- If Brushroll Indicator Light on the floor nozzle turns red, the brushroll has stopped spinning. Immediately turn off and unplug vacuum, disconnect the nozzle, and remove blockage before reconnecting and turning vacuum back on.
- If brushroll indicator light repeatedly turns red on carpet, try moving suction release to minimum.
- With the power on, recline the handle, which will automatically turn on the brushroll.
- Make sure the carpet height selector is not set to Hard Floor.

Vacuum turns off on its own or indicator light flashes red.

- This vacuum is equipped with a motor-protective thermostat. If your vacuum overheats, the thermostat will automatically turn the suction motor off. Perform the following steps to restart the thermostat:
 1. Turn vacuum off and unplug it.
 2. Empty dust cup and clean filters (see Maintenance section).
 3. Check for blockages in hose, accessories, and inlet openings.
 4. Allow unit to cool for a minimum of 45 minutes.
 5. Plug in vacuum and turn it on.
- If hose is not fully connected to the pod, it can cause a poor electrical connection and the hose can come loose, turning the vacuum off.
 1. Turn vacuum off and unplug it.
 2. Empty dust cup and clean filters.
 3. Check for blockages in hose, accessories, and inlet openings.
 4. Remove cord from cord hook so hose latch can be seen and engaged.
 5. Ensure you hear an audible click at all connection points:
 - a. Where hose meets back of pod (may require additional force; pull on hose to ensure latch is fully engaged)
 - b. Where wand plugs into floor nozzle
 - c. Where handle plugs into wand
 6. Plug in vacuum and turn it on.

Note: If vacuum still does not start, contact Customer Service at 1-800-798-7398.

Shark NINJA SEVEN (7) YEAR LIMITED WARRANTY

The 7-Year Limited Warranty applies to purchases made from authorized retailers of **SharkNinja Operating LLC**. Warranty coverage applies to the original owner and to the original product only and is not transferable.

SharkNinja warrants that the unit shall be free from defects in material and workmanship for a period of 7 years from the date of purchase when it is used under normal household conditions and maintained according to the requirements outlined in this instruction manual, subject to the following conditions and exclusions.

What is covered in my warranty?

1. The original unit and/or non-wearable components deemed defective, in SharkNinja's sole discretion, will be repaired or replaced for up to 7 years from the original purchase date.
2. In the rare event that a replacement unit is issued, the warranty coverage ends six months following the receipt date of the replacement unit or the remainder of the existing warranty, whichever is greater. If the unit is replaced, SharkNinja reserves the right to replace the unit with one of equal or greater value.

What is not covered in my warranty?

Our Customer Care/Product Specialists are available to provide all the warranty service options available to you including the possibility of upgrading to our VIP Warranty Service Options for select product categories.

1. Normal wear and tear of wearable parts such as foam filters, HEPA filters, pads etc., which require regular maintenance and/or replacement to ensure the proper functioning of your unit are not covered by this warranty.
2. Any unit that has been tampered with or used for commercial purposes.
3. SharkNinja will cover the cost for the customer to send in the unit to us for repair or replacement. A fee of \$19.95 for return shipping costs will be charged at the time of return shipment of the repaired or replacement unit. Our Customer Care /Product Specialists are available to provide all the warranty service options available to you including upgrading to our VIP Warranty Service Options.
4. Damage caused by misuse, abuse, or negligent handling, or damage due to mishandling in transit.
5. Consequential and incidental damages.
6. Defects caused by or resulting from damages from shipping or repairs, service, or alteration to the product or any of its parts which have been performed by a repair person not authorized by SharkNinja.
7. Products purchased, used or operated outside of North America.

Problems with your unit/How to get service

If your appliance fails to operate properly while in use under normal household conditions within the warranty period, visit sharkclean.com for product care/maintenance self-help. Our customer care and product specialists are also available at 1-800-798-7398 to assist with product support and warranty service options.

How to initiate a warranty claim

You must first activate your warranty by registering your unit online at sharkclean.com/customersupport. (Note: Purchases made directly from SharkNinja are automatically registered with us and the warranty activated.) Alternatively you can call 1-800-798-7398 to have a customer care specialist assist you. Please note you must call 1-800-798-7398 to initiate a warranty claim. Return and Packing Instruction information will be provided at that time.

The customer care line is open Monday-Saturday, 7am-11pm ET and Sunday, 9am-8pm ET.

Replacement parts are available for purchase at sharkclean.com. For more information on what is classified as wearable and non-wearable parts, please visit sharkwarranty.com.

This warranty gives you specific legal rights, and you also may have other rights that vary from state to state.

Some states do not permit the exclusion or limitation of incidental or consequential damages, so the above may not apply to you.

NOUS VOUS REMERCIONS

d'avoir fait l'achat de l'aspirateur Shark^{MD} Rotator^{MC} Lift-Away^{MC} Propulsé Rapide

ENREGISTRER VOTRE ACHAT

 sharkclean.com

 1-800-798-7398



CONSEIL : Vous trouverez le numéro de modèle sur la plaque signalétique située à l'arrière de l'appareil.



CONSEIL : Vous trouverez le code de la date de fabrication sur l'une des broches de la fiche du cordon d'alimentation.

NOTER CES RENSEIGNEMENTS

Numéro de modèle : _____

Code de la date de fabrication : _____

Date d'achat (conserver le reçu) : _____

Lieu d'achat : _____

CARACTÉRISTIQUES TECHNIQUES

Tension électrique : 120 V, 60 Hz

Watts : 800 W

Ampères : 6,7 A

VEUILLEZ LIRE LE PRÉSENT MANUEL ATTENTIVEMENT ET LE CONSERVER POUR RÉFÉRENCE FUTURE.

Ce manuel du propriétaire a été conçu pour vous aider à acquérir une compréhension approfondie de votre nouvel aspirateur Shark Rotator Lift-Away Propulsé Rapide.

Pour toute question concernant votre aspirateur, veuillez communiquer avec le service à la clientèle au 1-800-798-7398.

TABLE DES MATIÈRES

Consignes de sécurité importantes	27
Apprendre à connaître l'aspirateur Shark^{MD} Rotator^{MC} Lift-Away^{MC} Propulsé Rapide	26
Assemblage de l'aspirateur	31
Utilisation de l'aspirateur en position verticale	33
Qu'indiquent les voyants lumineux de la brosse rotative? ...	33
Utilisation de l'aspirateur en mode nettoyage au-dessus du sol	35
Avantages du régulateur d'aspiration	35
Changer les buses de plancher	37
Buse de plancher motorisée.	37
Dust-Away ^{MC}	37
Utilisation de l'aspirateur en mode Powered Lift-Away ...	39
Nettoyage avec Powered Lift-Away	39
Nettoyage avec Lift-Away ^{MC}	40
Accessoires compatibles	41
Entretien	43
Vidange du récipient à poussière	43
Nettoyage des filtres	44
Vérification d'obstructions et entretien de la brosse rotative. ...	45
Guide de dépannage	47
Garantie	50

CONSIGNES DE SÉCURITÉ IMPORTANTES

POUR USAGE DOMESTIQUE

⚠ AVERTISSEMENT

Afin de réduire les risques de blessures, d'incendie, de décharge électrique et de dommages matériels causés par une mauvaise utilisation de l'appareil, veuillez suivre attentivement les instructions suivantes. Cet appareil contient des raccordements électriques et des pièces mobiles pouvant exposer l'utilisateur à certains risques.

LA BUSE ÉLECTRIQUE, LE TUBE ET LA POIGNÉE CONTIENNENT DES RACCORDEMENTS ÉLECTRIQUES :

- Aucune de ces pièces ne nécessite d'entretien.
- N'utilisez pas cet aspirateur pour aspirer des liquides.
- N'immergez pas l'aspirateur dans l'eau.
- Cessez l'utilisation si la poignée ou le tube sont endommagés.

- 1** Inspectez le cordon d'alimentation ou la fiche pour déceler d'éventuels dommages. N'UTILISEZ PAS l'aspirateur si le cordon d'alimentation ou la fiche sont endommagés. Fermez toutes les commandes avant de brancher ou de débrancher l'aspirateur. Rangez l'aspirateur en prenant soin d'enrouler le cordon d'alimentation autour des deux crochets à cordon.
- 2** N'UTILISEZ PAS l'appareil à l'extérieur ou sur des surfaces humides; utilisez-le seulement sur les surfaces sèches.
- 3** Débranchez l'appareil de sa source d'alimentation lorsqu'il n'est pas utilisé, et avant d'entreprendre l'entretien.
- 4** Si l'aspirateur ne fonctionne pas comme prévu, est tombé, a été endommagé, laissé à l'extérieur ou est tombé dans l'eau, retournez-le à SharkNinja Operating LLC aux fins d'examen, de réparation ou d'ajustement.
- 5** Le tuyau contient des fils électriques. N'utilisez pas l'aspirateur s'il est endommagé, coupé ou perforé.
- 6** NE TIREZ PAS ou NE TRANSPORTEZ PAS l'aspirateur par le cordon d'alimentation ou ne l'utilisez pas comme une poignée.

- 7** NE LE DÉBRANCHEZ PAS en tirant sur le cordon d'alimentation; pour le débrancher, agrippez la fiche et non le cordon.
- 8** NE MANIPULEZ PAS la fiche d'alimentation électrique ou l'aspirateur avec des mains humides.
- 9** NE PASSEZ PAS l'aspirateur par-dessus le cordon d'alimentation; ne fermez pas une porte sur le cordon ou ne le tirez pas sur des coins pointus.
- 10** L'utilisation d'une rallonge électrique n'est pas recommandée.
- 11** NE LAISSEZ PAS l'appareil sans surveillance lorsqu'il est branché.
- 12** Gardez le cordon d'alimentation loin des surfaces chaudes.
- 13** Éteignez toujours l'appareil avant de brancher ou débrancher la brosse motorisée.

EMPLOI GÉNÉRAL

- 14** Utilisez seulement de la façon indiquée dans ce manuel.
- 15** Veuillez garder votre zone de travail bien éclairée.
- 16** L'aspirateur doit toujours être en mouvement sur le tapis afin d'éviter d'endommager les fibres.
- 17** NE PLACEZ PAS l'aspirateur sur des surfaces instables comme des chaises ou des tables.
- 18** N'INSÉREZ PAS d'objets dans les ouvertures de l'appareil. N'UTILISEZ PAS si les ouvertures sont obstruées. Veiller à ce que les ouvertures ne soient pas bloquées par de la poussière, de la peluche, des cheveux ou tout autre élément qui pourrait gêner la circulation de l'air.

VEUILLEZ CONSERVER CES DIRECTIVES

VEUILLEZ LIRE LES DIRECTIVES ATTENTIVEMENT

- 19** NE LAISSEZ PAS les jeunes enfants utiliser l'aspirateur. Portez une attention particulière lorsque l'appareil est utilisé à proximité d'enfants. Cet appareil n'est pas un jouet.
- 20** NE PAS UTILISER si le récipient à poussière ou les filtres ne sont pas en place.
- BAC À POUSSIÈRE/FILTRES/ACCESSOIRES**
Avant de démarrer l'appareil :
- 21** Assurez-vous que les filtres sont complètement secs après le nettoyage de routine.
- 22** Après avoir effectué l'entretien de routine, vérifiez que le récipient à poussière et tous les filtres sont bien en place.
- 23** Assurez-vous que les accessoires sont exempts de toute obstruction.
- 24** Utilisez seulement les filtres et accessoires de marque Shark (à défaut de quoi, la garantie sera annulée).
- ACCESSOIRES POUR BOYAU**
- 25** NE PAS UTILISER si le débit d'air est restreint; si la buse de plancher motorisée ou les conduits d'air sont obstrués, éteignez l'aspirateur et débranchez-le de la prise de courant. Retirez toute obstruction avant de remettre l'appareil en marche.
- 26** Tenez l'extrémité du boyau et les ouvertures pour accessoires loin de votre visage et de votre corps.
- 27** Gardez les accessoires de nettoyage et les orifices d'aspiration éloignés de vos cheveux, de votre figure, de vos doigts, de vos pieds nus ou de vêtements amples.
- 28** N'utilisez que les accessoires recommandés par le fabricant.
- NETTOYAGE GÉNÉRAL**
- 29** NE RAMASSEZ PAS de gros objets.
- 30** NE RAMASSEZ PAS de gros objets ou des objets pointus comme du verre, des clous, des vis ou de la monnaie, lesquels pourraient endommager l'aspirateur.
- 31** N'UTILISEZ PAS l'aspirateur pour ramasser de la poussière de cloison sèche, des cendres de foyer ou de la braise ni comme accessoire d'équipement électrique de dépoussiérage. De telles utilisations présentent un risque d'incendie.
- 32** NE RAMASSEZ PAS d'objets fumants ou brûlants comme des braises chaudes, des bouts de cigarettes ou des allumettes.
- 33** NE RAMASSEZ PAS de liquides inflammables ou combustibles (p. ex. de l'essence à briquets, du carburant ou du kérosène) ou n'utilisez pas l'aspirateur dans des endroits où ces produits peuvent être présents.
- 34** NE RAMASSEZ PAS de solutions toxiques (p. ex. eau de javel, ammoniac ou nettoyeur à drains).
- 35** N'UTILISEZ PAS l'aspirateur dans des endroits clos où il y a des vapeurs provenant de peinture, de diluants à peinture, de substances antimites, de la poussière inflammable ou tout autre matériau explosif ou toxique.
- 36** NE PASSEZ PAS l'aspirateur sur aucun liquide.
- 37** NE PLONGEZ PAS l'aspirateur dans l'eau ou tout autre liquide.
- 38** Soyez extrêmement prudent lorsque vous nettoyez les escaliers.
-
- FICHE POLARISÉE**
- Pour réduire le risque de décharge électrique, cet aspirateur est muni d'une fiche polarisée (une lame est plus large que l'autre). À des fins de sécurité, cette fiche s'insère dans une prise polarisée dans un seul sens. Si la fiche ne s'insère pas entièrement dans la prise, inversez la fiche. Si elle ne s'insère toujours pas, communiquez avec un électricien accrédité. NE FORCEZ PAS pour insérer la fiche dans la prise, et ne tentez pas de la modifier.

APPRENDRE À CONNAÎTRE L'ASPIRATEUR SHARK^{MD} ROTATOR^{MC} LIFT-AWAY^{MC} PROPULSÉ RAPIDE

BIENVENUE!

Félicitations pour votre achat. Utilisez ce mode d'emploi pour en apprendre davantage sur les caractéristiques fantastiques de votre nouvel aspirateur.

De l'assemblage à l'utilisation, en passant par l'entretien, vous trouverez tous les renseignements que vous cherchez ici.

UNITÉ PRINCIPALE

- A** Sélecteur de surface
- B** Bouton de dégagement de la poignée
- C** Régulateur d'aspiration
- D** Commutateur d'alimentation
- E** Tuyau
- F** Pince du tuyau
- G** Crochet de rangement supérieur
- H** Bouton Lift-Away
- I** Bouton de dégagement du tube
- J** Réceptacle Lift-Away
- K** Tube
- L** Crochet de rangement inférieur
- M** Buse de plancher motorisée
- N** Voyant lumineux de la brosse rotative
- O** Voyants lumineux

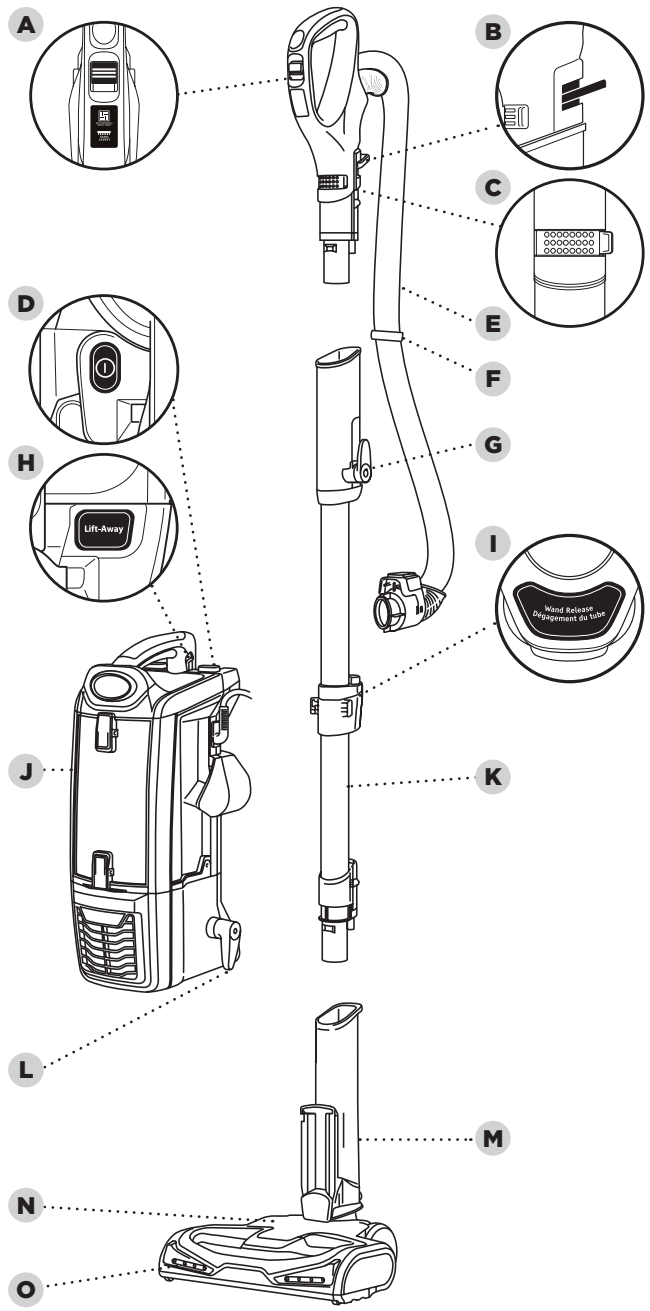

ASSEMBLAGE DE L'ASPIRATEUR

 **CONSEIL :** Glissez la pince du tuyau à l'arrière du tube pour plus de commodité.

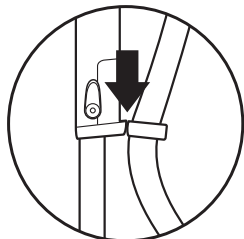

 **CONSEIL :** Pour accéder rapidement au cordon, faites faire une rotation vers le bas au crochet supérieur et déroulez le cordon.

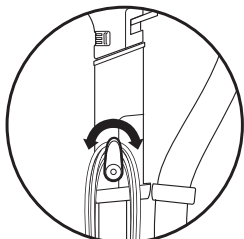

 **CONSEIL :** Pour ranger l'aspirateur, enroulez le cordon autour des crochets à cordon.

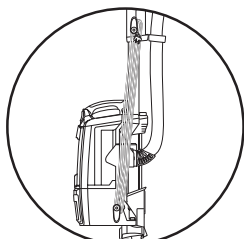

ÉTAPE 1

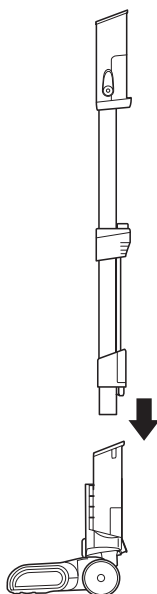

ÉTAPE 2

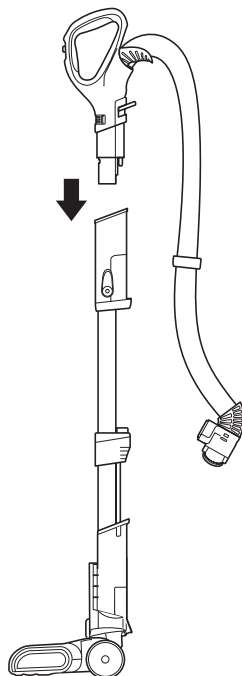

- 1** Placez la buse de plancher choisie sur le sol et insérez-y le tube.
- 2** Insérez la poignée dans le tube.

ÉTAPE 3

ÉTAPE 4

ÉTAPE 5

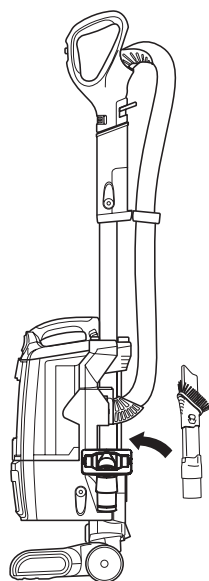
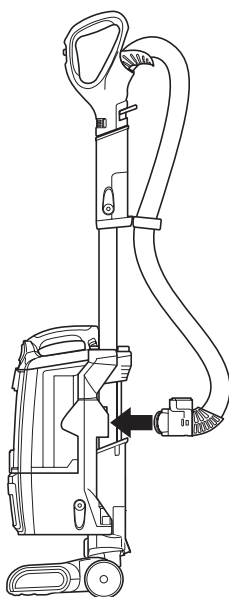
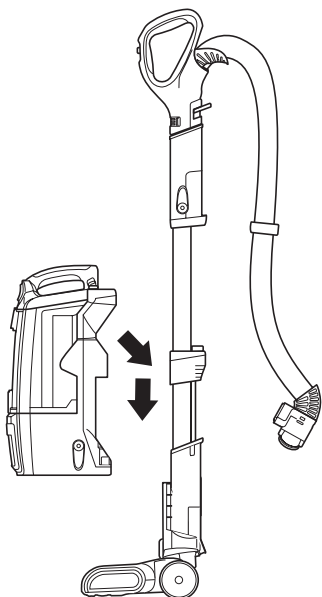

- 3** Faites glisser le réceptacle sur le tube afin de les raccorder.
- 4** Fixez le boyau à l'arrière du réceptacle jusqu'à ce que vous entendiez un « clic ».
- 5** Placez le suceur plat et l'accessoire polyvalent pour poils d'animaux sur leur support.

UTILISATION DE L'ASPIRATEUR EN POSITION VERTICALE

⚠ AVERTISSEMENT :
N'UTILISEZ PAS
l'aspirateur pour
ramasser de la
poussière de cloison
sèche, des cendres de
foyer ou de la braise
ni comme accessoire
d'équipement électrique
de dépoussiérage. Ces
usages présentent des
risques d'incendie.

QU'INDIQUENT LES VOYANTS LUMINEUX DE LA BROSE ROTATIVE?

Voyant vert

La brosse rotative est fixée et fonctionne comme prévu.

Voyant rouge

La zone de la brosse rotative est obstruée. Éteignez l'aspirateur et retirez toute obstruction.

Voyant rouge clignotant*

La buse de plancher motorisée surchauffe. Éteignez l'aspirateur et attendez qu'il refroidisse. La prochaine fois que vous passerez l'aspirateur sur cette surface, essayez d'utiliser le régulateur d'aspiration.

Aucun voyant allumé

La brosse rotative n'est pas en marche, car l'aspirateur est en mode « Hard Floor » (plancher à surface dure).

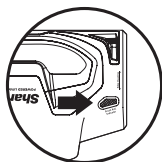

*Consultez la section Dépannage pour obtenir de plus amples instructions.

ÉTAPE 1

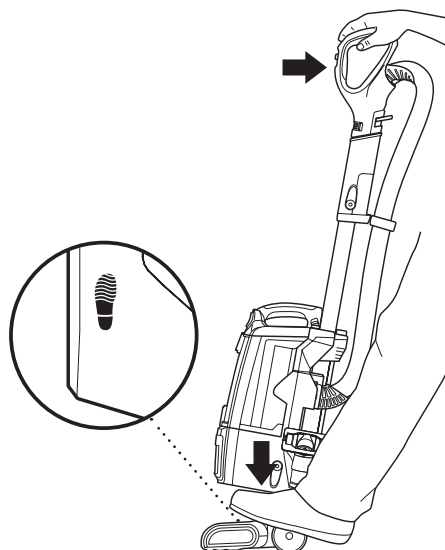

- 1 Branchez le cordon d'alimentation dans la prise. Placez le pied sur la buse de plancher et inclinez la poignée vers l'arrière.

ÉTAPE 2

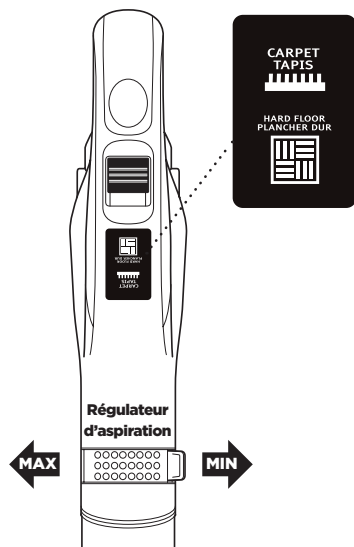

ÉTAPE 3

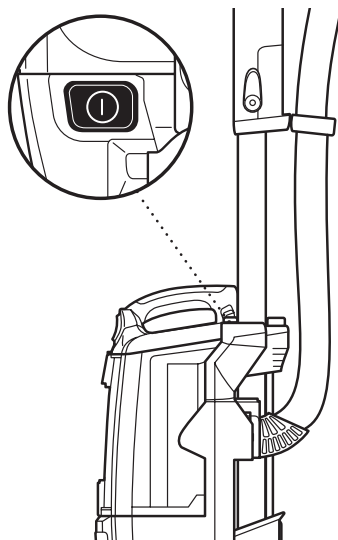

- 2** Choisissez le réglage approprié.

Nettoyage de planchers à surface dure

Sélectionnez le réglage pour revêtements de sol durs HARD FLOOR (plancher à surface dure) avec le sélecteur de surface et réglez le régulateur d'aspiration au besoin.

Nettoyage de tapis épais et de carpettes

Sélectionnez le réglage pour tapis avec le sélecteur de surface et réglez le régulateur d'aspiration selon le besoin.

Nettoyage de tapis

Sélectionnez le réglage pour tapis avec le sélecteur de surface et réglez le régulateur d'aspiration selon le besoin.

REMARQUE : Pour un nettoyage en profondeur selon la norme ASTM F 608 (élimination des saletés incrustées dans les tapis), utilisez le réglage pour tapis et réglez le régulateur d'aspiration à MAX.

- 3** Appuyez sur le bouton de mise en marche pour mettre l'appareil en marche. Remarque : La brosse rotative est activée uniquement lorsque l'aspirateur est incliné vers l'arrière.

UTILISATION DE L'ASPIRATEUR EN MODE NETTOYAGE AU-DESSUS DU SOL

AVANTAGES DU RÉGULATEUR D'ASPIRATION

Le régulateur d'aspiration vous permet de régler la puissance d'aspiration lorsque vous utilisez différents accessoires ou passez l'aspirateur sur différentes surfaces. Par exemple, si vous sentez une certaine résistance lorsque vous passez l'aspirateur sur du tapis épais ou des articles rembourrés, réglez le régulateur d'aspiration à « MIN » contribuera à réduire votre effort de traction et de poussage.

ÉTAPE 1

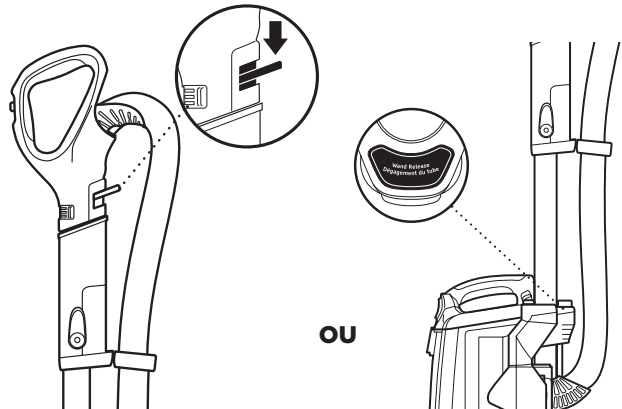

1 Appuyez sur le bouton de dégagement de la poignée lorsque vous devez nettoyer des espaces restreints.

OU Appuyez sur le bouton de dégagement du tube pour bénéficier d'une longue portée.

ÉTAPE 2

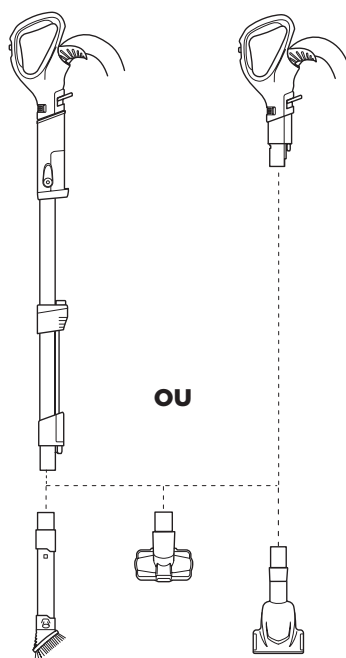

- 2** Fixez directement l'accessoire de nettoyage désiré au manche ou à la poignée.

ÉTAPE 3

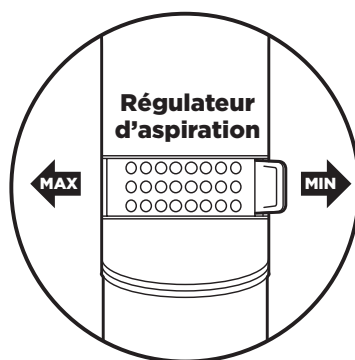

- 3** Le régulateur d'aspiration offre une puissance d'aspiration réglable en fonction de vos besoins. Glissez le régulateur à « MIN » pour réduire la succion ou à « MAX », pour l'optimiser.

CHANGER LES BUSES DE PLANCHER

Si votre aspirateur est offert avec l'accessoire **Dust-Away^{MC} Pro**, veuillez suivre les directives ci-dessous.

Pour acheter un accessoire **Dust-Away Pro**, visitez sharkclean.com

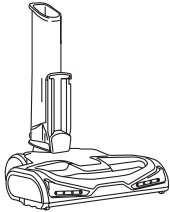

Buse de plancher motorisée

Utilisez la buse de plancher motorisée pour nettoyer les tapis en profondeur et aspirer les gros débris sur les revêtements de sol durs.

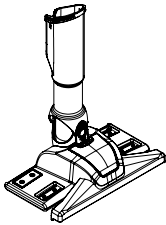

Dust-Away

Utilisez le Dust-Away pour aspirer les débris et les poussières fines sur les revêtements de sol durs.

★ **IMPORTANT** : N'utilisez pas l'accessoire Dust-Away sans qu'un linge en microfibre n'y soit fixé.

ÉTAPE 1

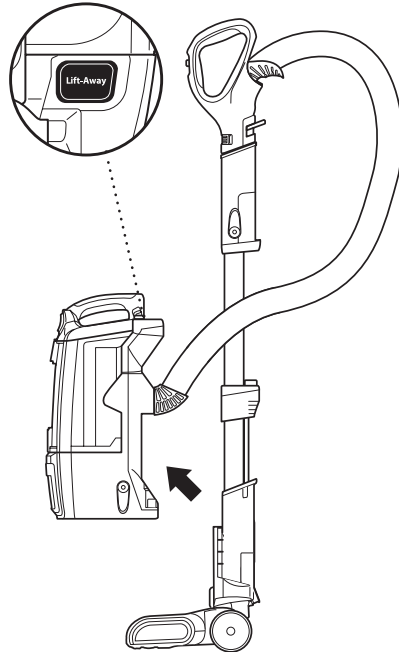

- 1 Appuyez sur le bouton Lift-Away^{MC} pour retirer le réceptacle de la buse de plancher motorisée.

ÉTAPE 2

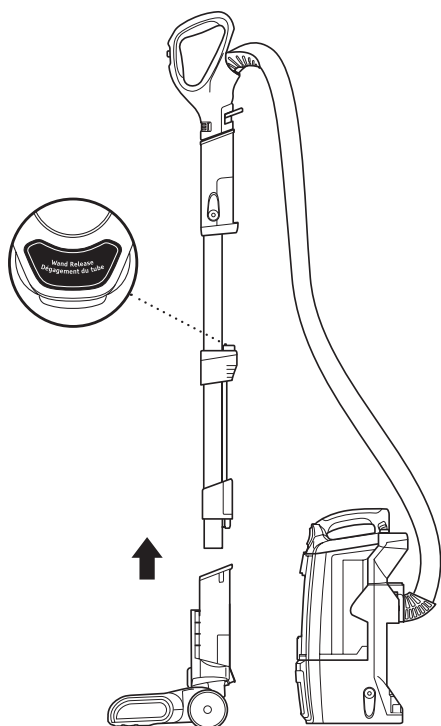

- 2** Enfoncez le bouton de dégagement du tube pour retirer le tube de la buse de plancher motorisée.

ÉTAPE 3

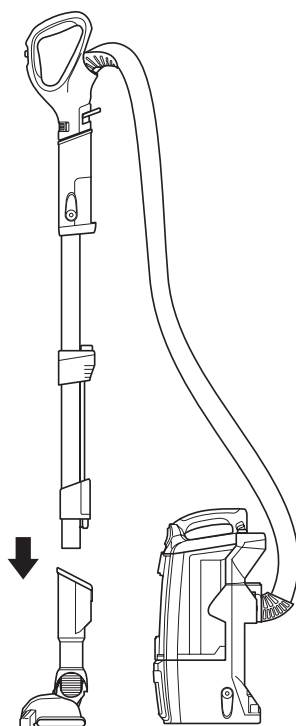

- 3** Insérez le tube dans l'accessoire Dust-Away^{MC}.

Tenez le réceptacle en main pour nettoyer en mode Lift-Away. Vous ne pouvez pas utiliser l'accessoire Dust-Away en mode verticale régulière.

UTILISATION DE L'ASPIRATEUR EN MODE LIFT-AWAY^{MC} AVEC COURANT

AVERTISSEMENT :
Assurez-vous d'avoir une bonne stabilité lorsque vous utilisez le mode Lift-Away.

Toute utilisation où l'on manquerait de stabilité pourrait causer des blessures corporelles.

REMARQUE : Vous pouvez utiliser l'accessoire Powered Lift-Away avec l'une ou l'autre des buses de plancher.

EN QUOI CONSISTE LE MODE LIFT-AWAY AVEC COURANT?

Notre accessoire Powered Lift-Away vous permet de retirer le réceptacle de la buse en maintenant la même puissance qu'en position verticale. Il est génial pour nettoyer les escaliers, sous les meubles et dans d'autres espaces restreints.

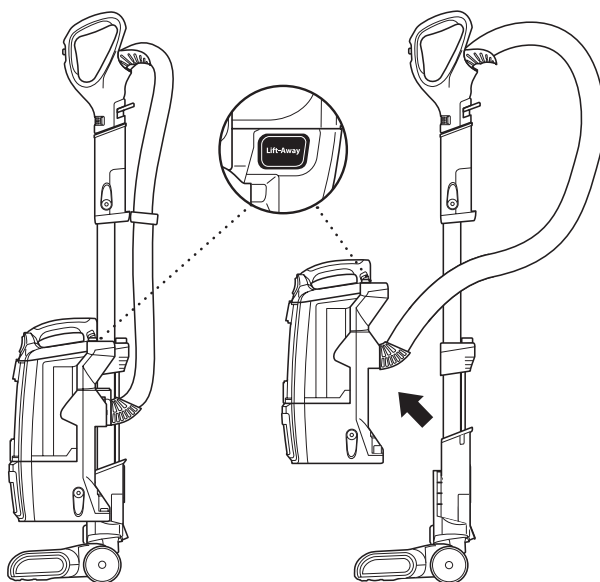

NETTOYAGE AVEC LIFT-AWAY AVEC COURANT

- 1 Appuyez sur le bouton Lift-Away pour détacher le réceptacle de la buse de plancher. Vous êtes maintenant prêt à nettoyer les espaces difficiles à atteindre.

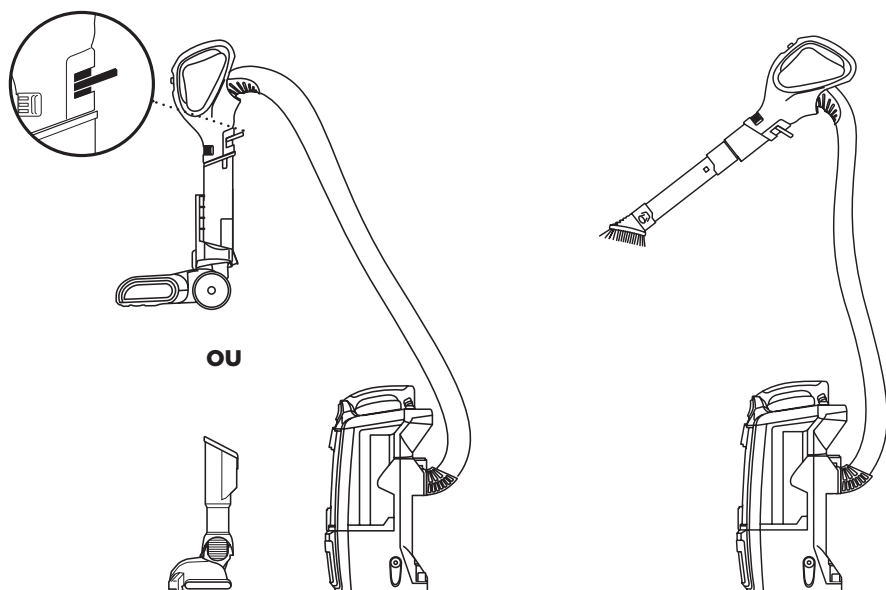

OU

2 Insérez la poignée dans la buse de plancher motorisée ou l'accessoire Dust-Away^{MC} Pro. Vous disposez maintenant d'un outil pratique pour nettoyer les escaliers.

NETTOYAGE AVEC LIFT-AWAY

1 Insérez l'accessoire désiré directement dans la poignée. Vous pouvez également fixer l'accessoire au tube pour bénéficier d'une plus grande portée.

ACCESSOIRES COMPATIBLES

Plusieurs accessoires sont compatibles avec cet aspirateur.

Le rabat de la boîte présente les accessoires inclus avec ce modèle.

Pour acheter d'autres accessoires, rendez-vous à sharkclean.com

A Accessoire de précision pour la maison et le véhicule

Tubes-rallonges et micro-outils pour nettoyer les espaces les plus restreints.

B Brosse turbo animaux

Conçue pour enlever les poils d'animaux et la saleté incrustée sur les marches recouvertes de tapis et les meubles en tissu.

C Dust-Away^{MC} et linge en microfibre

Assez robuste pour les gros morceaux de pain et les débris, mais assez doux pour l'époussetage le plus délicat sur un plancher de bois franc et les carreaux de céramique.

D Suceur plat avec brosse à épousseter

Deux outils de nettoyage en un; le suceur plat vous permet de mieux atteindre des espaces restreints, tandis que la brosse à épousseter peut nettoyer une multitude de surfaces.

E Support

Transforme votre Rotator^{MC} en aspirateur-traîneau puissant, ce qui vous donne la liberté de faire rouler le réceptacle tout en gardant vos outils de nettoyage à portée de la main.

F Accessoire polyvalent pour poils d'animaux

Deux outils de nettoyage en un. La brosse à poils durs s'empare des débris d'une multitude de surfaces. Retirez les soies pour révéler un outil pour meubles en tissu qui vous permettra d'éliminer les poils d'animaux et autres indésirables des articles rembourrés et d'autres surfaces.

A

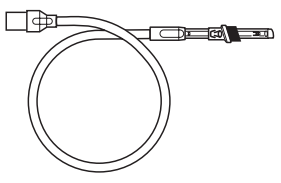

B

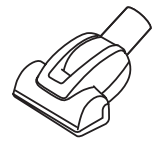

C

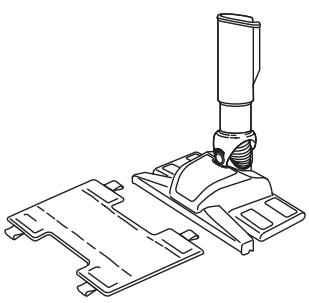

D

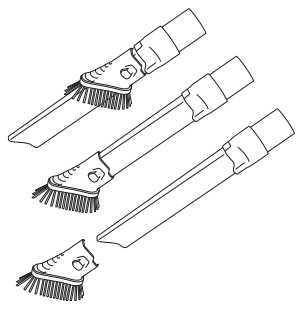

E

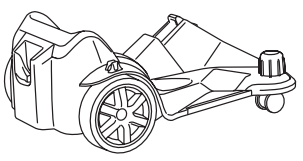

F

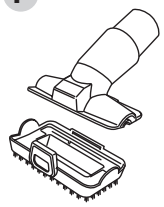

ENTRETIEN

Pour préserver la puissance d'aspiration optimale de votre aspirateur, suivez les instructions suivantes. Assurez-vous que l'appareil est éteint et le cordon débranché.

⚠ AVERTISSEMENT :
Pour réduire les risques de décharge électrique et de mise en marche involontaire, éteignez et débranchez l'aspirateur avant tout entretien.

⚠ Lavez à la main avec de l'eau seulement afin de prévenir tout dommage résultant de l'utilisation de produits chimiques. Laissez sécher entièrement TOUS les filtres avant de les remettre dans l'aspirateur afin d'éviter que le liquide entre en contact avec des composants électriques.

★ IMPORTANT : N'utilisez pas de savon pour nettoyer le filtre HEPA.

HORAIRE RECOMMANDÉ POUR LE NETTOYAGE DES FILTRES :

Trousse pour filtre pré-moteur

(mousse et feutre)

XFF680

Nettoyer tous les trois mois.

Filtre post-moteur

(HEPA)

XHF680

Nettoyer une fois par année.

ÉTAPE 1

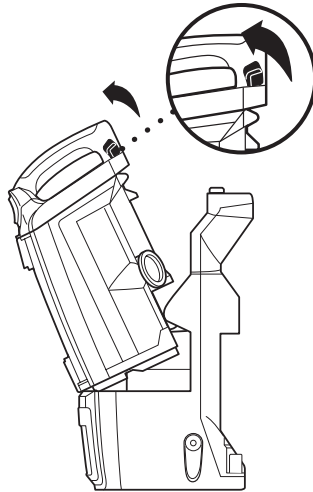

ÉTAPE 2

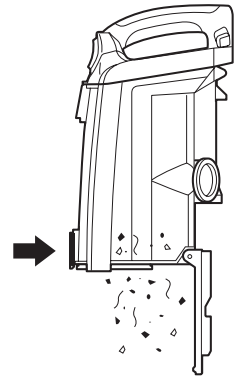

VIDANGE DU RÉCIPENT À POUSSIÈRE

- 1** Tirez sur la poignée de dégagement du récipient à poussière et soulevez-le du réceptacle.
- 2** En tenant le récipient à poussière au-dessus d'une corbeille, appuyez sur la poignée de vidange du bas.

ÉTAPE 3

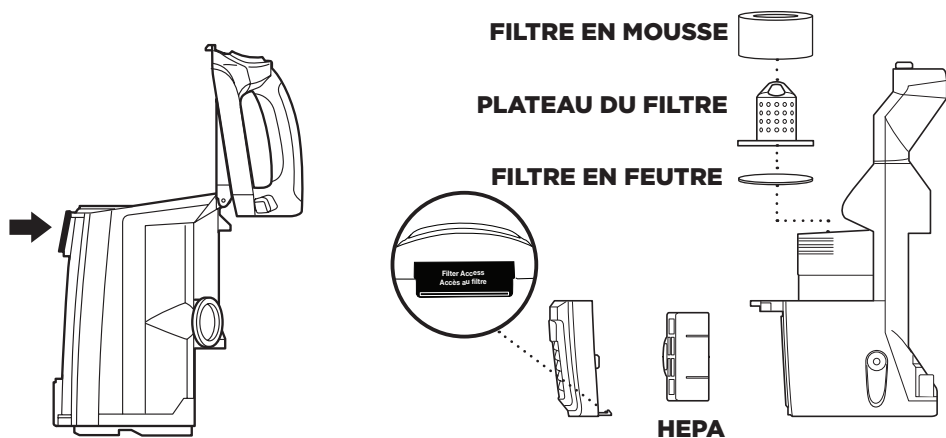

NETTOYAGE DES FILTRES

3 Appuyez sur la poignée de dégagement du dessus du récipient à poussière pour accéder à la grille et retirez les débris accumulés au besoin.

1 Pré-moteur (mousse et feutre) :

Une fois le récipient à poussière enlevé, retirez et rincez les filtres de mousse et de feutre avec de l'eau. Tapotez les filtres entre les lavages selon le besoin pour retirer la saleté.

2 Post-moteur (HEPA) :

Tirez sur la languette de dégagement de la porte du filtre HEPA dans le bas de la grille pour accéder au filtre HEPA. Retirez et rincez le filtre HEPA.

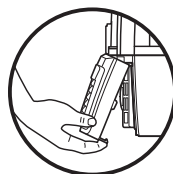

ENTRETIEN

⚠ AVERTISSEMENT :
Pour réduire les risques de décharge électrique et de mise en marche involontaire, éteignez et débranchez l'aspirateur avant tout entretien.

💡 CONSEIL : Vous n'avez pas besoin d'outil particulier pour ouvrir la buse de plancher; une pièce de monnaie suffit.

ÉTAPE 1

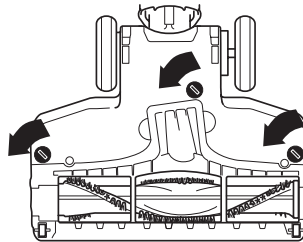

VÉRIFICATION D'OBSTRUCTIONS ET ENTRETIEN DE LA BROSE ROTATIVE

- 1 À l'aide d'une pièce de monnaie, déverrouillez les trois verrous de la partie inférieure de la buse de plancher.

ÉTAPE 2

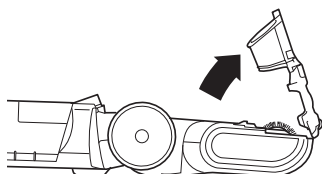

ÉTAPE 3

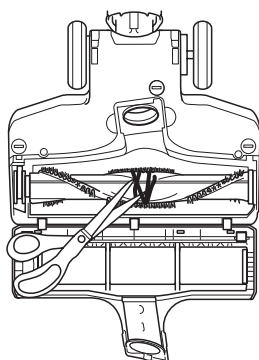

ÉTAPE 4

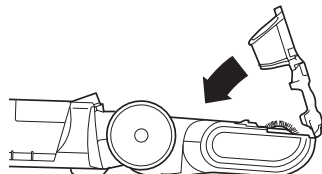

2 Une section de la base est amovible pour favoriser l'accès à la brosse rotative et à la conduite d'aspiration. Braquez une lampe de poche à partir de l'extrémité inférieure afin de repérer toute obstruction.

3 Retirez les cheveux, les fibres ou les débris enroulés autour de la brosse rotative. La pièce rotative comporte une rainure où l'on peut glisser des ciseaux afin de couper et de dégager les débris accumulés.

4 Pour assembler de nouveau, remplacez la base en l'alignant le long du devant de la buse. Pivotez pour fixer en place et remettez les trois verrous.

GUIDE DE DÉPANNAGE

⚠ AVERTISSEMENT : Pour réduire les risques de décharge électrique et de mise en marche involontaire, éteignez et débranchez l'aspirateur avant tout entretien.

L'aspirateur ne ramasse pas les débris. Aucune succion ou succion faible.

(Consultez la section Entretien pour obtenir de plus amples renseignements.)

- Vérifiez les filtres pour voir s'ils doivent être nettoyés. Suivez les instructions de rinçage et de séchage des filtres avant de les réinsérer dans l'aspirateur.
- Le récipient à poussière pourrait être plein; videz-le si tel est le cas.
- Vérifiez le boyau, les raccords du boyau, les buses et les accessoires pour voir s'ils sont obstrués; dégagez toute obstruction selon le besoin.
- Retirez les ficelles, fibres de tapis ou cheveux qui pourraient être entourés autour de la brosse rotative.

L'aspirateur soulève les tapis de surface.

- Éteignez l'appareil pour dégager la brosse rotative. Réglez le sélecteur en mode HARD FLOOR (plancher à surface dure) pour un nettoyage par succion seulement et mettre l'aspirateur en marche à nouveau.
- La succion est puissante. Faites attention lorsque vous passez l'aspirateur sur les carpettes et les tapis à bordure cousue fragile.
- Pour réduire la succion, consultez la section Régulateur d'aspiration pour obtenir de plus amples renseignements concernant l'utilisation.

La brosse rotative ne tourne pas.

- Si le voyant de l'indicateur du rouleau à brosse devient rouge, la brosse rotative a cessé de fonctionner. Mettez immédiatement l'aspirateur hors tension et débranchez-le; retirez la buse et enlevez l'obstruction avant de brancher et de remettre l'aspirateur en marche.
- Si le voyant de l'indicateur de la brosse rotative devient rouge de façon itérative lorsque vous passez l'aspirateur sur le tapis, tentez de mettre le régulateur d'aspiration à minimum.
- Lorsque l'aspirateur est en marche, inclinez la poignée; cela activera automatiquement la brosse rotative.
- Assurez-vous que le sélecteur de hauteur de tapis n'est pas en position HARD FLOOR (plancher à surface dure).

L'aspirateur s'éteint de lui-même ou le voyant lumineux rouge clignote.

- Cet aspirateur est doté d'un thermostat de protection du moteur. Si, pour quelque raison que ce soit, votre aspirateur surchauffait, le thermostat éteindrait automatiquement l'appareil. Si cela se produit, effectuez les étapes suivantes pour réinitialiser le thermostat du moteur :
 1. Éteignez l'aspirateur et débranchez-le.
 2. Videz le récipient à poussière et nettoyez les filtres (consultez la section Entretien).
 3. Vérifiez s'il y a des obstructions dans le boyau, dans les accessoires et dans les orifices d'entrée.
 4. Laissez refroidir l'appareil pendant au moins 45 minutes.
 5. Branchez l'aspirateur et mettez-le en marche.
- Si le tuyau n'est pas bien branché au réceptacle, la connexion électrique peut être mauvaise et le tuyau peut se détacher, ce qui éteindra l'aspirateur.
 1. Éteignez l'aspirateur et débranchez-le.
 2. Videz le récipient à poussière et nettoyez les filtres.
 3. Vérifiez s'il y a des obstructions dans le boyau, dans les accessoires et dans les orifices d'entrée.
 4. Retirez le cordon d'alimentation du crochet pour cordon afin de découvrir le dispositif d'enclenchement du tuyau souple.
 5. Assurez-vous que le dispositif d'enclenchement du tuyau souple émet un « clic » à tous les points de raccordement :
 - a. à l'endroit où le tuyau souple est en contact avec l'arrière de l'aspirateur (une plus forte pression peut être nécessaire; tirez sur le tuyau souple pour vous assurer qu'il est solidement fixé);
 - b. à l'endroit où le tube s'enclenche dans la buse de plancher;
 - c. à l'endroit où la poignée s'enclenche dans le tube.
 6. Branchez l'aspirateur et mettez-le en marche.

Remarque : Si l'aspirateur ne démarre toujours pas, communiquez avec le service à la clientèle au 1-800-798-7398.

La garantie limitée de 7 ans s'applique aux achats effectués auprès des détaillants autorisés de SharkNinja Operating LLC. La garantie s'applique uniquement au premier propriétaire et au produit original et n'est pas transférable.

SharkNinja garantit ce produit contre toute défectuosité de matériau ou de main-d'œuvre pour une période de 7 ans à compter de la date d'achat, pour utilisation dans le cadre d'un usage domestique normal et si le produit est entretenu conformément aux exigences décrites dans ce mode d'emploi, sujet aux conditions, aux exclusions et aux exceptions ci-dessous.

Que couvre la garantie?

1. L'unité d'origine ou les composants inusables considérées comme défectueuses, à la seule discrétion de SharkNinja, seront réparées ou remplacées pour 7 ans à compter de la date d'achat initiale.
2. Dans les rares cas où un appareil est remplacé, la garantie prendra fin six mois après la date de réception de l'appareil de remplacement ou le reste de la période de garantie existante, selon la période la plus longue. Si l'appareil est remplacé, SharkNinja se réserve le droit de le remplacer par un appareil de valeur égale ou supérieure.

Qu'est-ce qui n'est pas couvert par la garantie?

Nos spécialistes de produits ou du service à la clientèle sont à votre disposition pour vous fournir toutes les options du service de la garantie offertes, y compris la possibilité de l'améliorer et de choisir nos options de garantie de service VIP disponibles pour certaines catégories de produits.

1. L'usure normale des pièces d'usure comme les filtres mousse, les filtres HEPA, les tampons, etc., qui nécessitent un entretien ou un remplacement périodiques afin d'assurer le bon fonctionnement de votre appareil n'est pas couverte par cette garantie.
2. La garantie ne s'applique pas aux appareils utilisés de façon abusive ou à des fins commerciales.
3. SharkNinja assumera les frais de retour de l'appareil à nos sites par le consommateur en vue de la réparation ou du remplacement de l'appareil. Un montant de 19,95 \$ pour les frais de retour de l'appareil sera facturé au moment de l'expédition de l'appareil réparé ou remplacé. Nos spécialistes de produits ou du service à la clientèle sont à votre disposition pour vous fournir toutes les options du service de la garantie offertes, y compris la possibilité de l'améliorer et de choisir nos options de garantie de service VIP disponibles.
4. Dommages causés par une mauvaise utilisation, des abus, de la négligence lors de la manipulation ou une mauvaise manipulation pendant le transport.
5. Dommages indirects et accessoires
6. Défauts survenus pendant l'expédition, les réparations, l'entretien ou la modification du produit ou des pièces de celui-ci, qui ont été effectués par un réparateur non autorisé par SharkNinja.
7. Produits achetés ou utilisés à l'extérieur de l'Amérique du Nord.

Problèmes avec l'appareil et réparations sous garantie

Si votre appareil ne fonctionne pas comme il le devrait lors d'un usage domestique normal pendant la période de garantie, rendez-vous sur le site www.sharkclean.com pour obtenir de l'information sur l'entretien du produit. Pour obtenir de l'assistance avec les options du service de la garantie ou avec le produit, veuillez appeler notre service à la clientèle et nos spécialistes de produits au 1-800-798-7398.

Comment présenter une demande de service sous garantie

Vous devez d'abord activer votre garantie en enregistrant votre appareil en ligne à sharkclean.com/customersupport. (Remarque : les achats effectués directement auprès de SharkNinja sont automatiquement enregistrés et la garantie est activée.) Vous pouvez également appeler le 1-800-798-7398 pour demander l'aide d'un spécialiste du service à la clientèle. Veuillez noter que vous devez appeler le 1-800-798-7398 pour amorcer une demande de service sous garantie. Les directives d'emballage et de retour de l'appareil vous seront fournies à ce moment-là.

Le service à la clientèle est ouvert du lundi au samedi, de 7 h à 23 h HE et le dimanche de 9 h à 20 h HE.

Vous pouvez faire l'achat de pièces de rechange en visitant le site sharkclean.com. Pour obtenir plus de renseignements sur ce qui est qualifié de pièces d'usure et inusables, visitez le SharkWarranty.com.

Cette garantie vous confère des droits juridiques particuliers selon la loi; vous pouvez aussi bénéficier d'autres droits qui varient d'une province ou d'un état à l'autre.

Certains états ou certaines provinces canadiennes n'acceptent pas l'exclusion ou la limitation de dommages accessoires ou indirects, auquel cas cette disposition ne s'appliquerait pas.



SharkNinja Operating LLC
US: Newton, MA 02459
CAN: Ville St-Laurent, QC H4S 1A7
1-800-798-7398
sharkclean.com

Illustrations may differ from actual product. We are constantly striving to improve our products, therefore the specifications contained herein are subject to change without notice.

Shark is registered trademarks of SharkNinja Operating LLC.
Dust-Away, Lift-Away and Rotator are trademarks of SharkNinja Operating LLC.

For SharkNinja U.S. Patent information visit
sharkninja.com/USPatents

SharkNinja Operating LLC
É.-U. : Newton, MA 02459
CANADA : Ville St-Laurent QC H4S 1A7
1-800-798-7398
sharkclean.com

Les illustrations peuvent différer du produit réel. Nous tentons constamment d'améliorer nos produits; par conséquent, les spécifications indiquées dans le présent guide peuvent être modifiées sans préavis.

Shark est une marque déposée de SharkNinja Operating LLC.
Dust-Away, Lift-Away et Rotator sont des marques de commerce de SharkNinja Operating LLC.

Pour obtenir de l'information sur les brevets de SharkNinja aux É.-U.,
visitez sharkninja.com/USPatents.

