

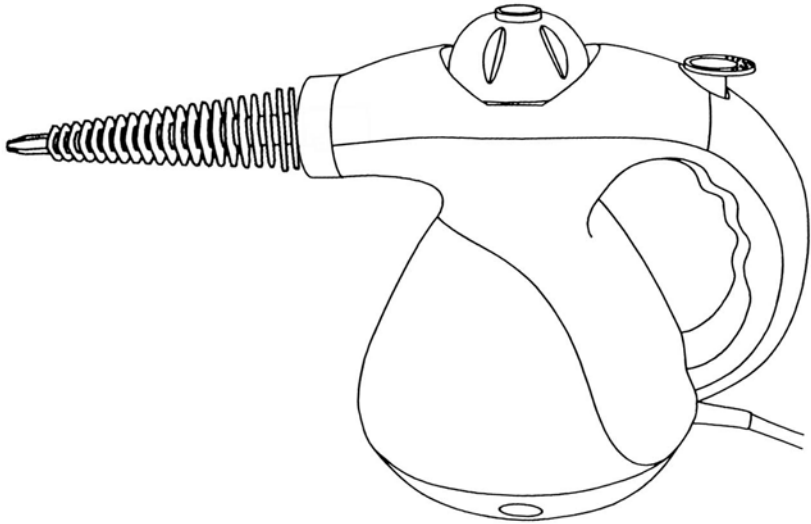

Super Steamer

**OWNER'S MANUAL
GUIDE DU PROPRIÉTAIRE
MANUAL DEL PROPIETARIO
Model/Modèle/Modelo: SC710L
120. V, 60 Hz, 1000 Watts**



**EURO-PRO Operating LLC
Boston, MA , 02465
1 (800) 798-7398
www.sharkcompany.com**

IMPORTANT SAFETY INSTRUCTIONS

When using your **Shark Super Steamer**, basic safety precautions should always be observed, including the following:

1. Read all instructions before using your steam cleaner.
2. Use the system only for its intended use.
3. To protect against a risk of electric shock, do not immerse any part of the system in water or other liquids.
4. **Never** yank cord to disconnect from outlet; instead, grasp plug and pull to disconnect.
5. **Do not** allow cord to touch hot surfaces. Let the system cool completely before putting away or opening water tank (removing the safety cap). Wrap cord loosely around system when storing.
6. Always disconnect system from electrical outlet when filling with water or emptying and when not in use. Always turn the safety cap slowly when opening the water tank. This will allow any remaining steam to escape gradually.
7. **Do not** operate the system with a damaged cord or plug, or if the appliance or any other part of the system has been dropped or damaged. To avoid the risk of electric shock, do not disassemble or attempt to repair the steam cleaner. Return the system to **EURO-PRO Operating LLC** (see warranty) for examination and repair. Incorrect re-assembly or repair can cause a risk of electrical shock or injury to persons when the steam cleaner is used.
8. Close supervision is necessary for any appliance being used by or near children. **Do not** leave the system unattended while connected to electrical outlet or when hot.
9. Burns can occur from touching hot metal parts, hot water or steam. Use caution when draining unit after use as there may be hot water in the unit. Never direct steam at any person. The steam is very hot and can cause burns.
10. **Do not** operate in the presence of explosive and/or flammable fumes.
11. This appliance is intended only for household use. Follow all user instructions in this manual.
12. **Never** use any chemicals or substance other than tap water in the machine. Use of chemicals may damage the machine. Use of chemicals will automatically void your warranty.

To reduce the risk of fire, electric shock, or injury:

- **Do not** leave the steam cleaner plugged in when unattended. Unplug the electrical cord when not in use and before servicing or refilling water tank.
- **Do not** allow to be used as a toy. Close attention is necessary when used by or near children, pets or plants.
- Use only as described in this manual. Use only manufacturer's recommended accessories.
- **Do not** pull cord, use cord as a handle, close a door on cord, or pull cord around sharp edges or corners. Keep cord away from heated surfaces.
- **Do not** use extension cords or outlets with inadequate current carrying capacity.
- **Do** turn off all controls as applicable before unplugging from electrical outlet.
- **Do not** unplug by pulling on cord. To unplug, grasp the plug, not the cord.
- **Do not** handle plug or steam cleaner with wet hands or operate without shoes.
- **Do not** put any objects into openings. Do not use with any opening blocked.
- **ALWAYS STORE YOUR APPLIANCE INDOORS** in a cool, dry area.
- **Do** keep your work area well lit.
- **Do Not turn the appliance over or on its side. Never direct steam towards people, animals or plants.**
- **Do not** immerse the steam cleaner into water or other liquids. Always unplug the power cord from the electrical socket when filling the steam cleaner.
- **Do NOT add cleaning solutions, scented perfumes, oils or any other chemicals to the water used in this appliance as this may damage the unit or make it unsafe for use.** Use tap water or distilled water if the tap water in your area is very hard.

Modèle SC710L

EURO-PRO 

GARANTIE LIMITEE DE UN AN

Votre nettoyeur à vapeur est garanti contre toute défectuosité matérielle ou de main d'œuvre pour une période de un (1) an à compter de la date d'achat lorsqu'utilisé pour usage domestique normal par l'acheteur original seulement.

Si quelque défectuosité couverte selon les termes de la garantie limitée devait survenir durant la première année, **EURO-PRO Operating LLC** réparera ou remplacera toute pièce défectueuse si l'unité est retourné par le propriétaire original, frais de transport prépayé. Pour rejoindre le service à la clientèle, téléphonez au 1 (866) 826-6941 ou visitez notre site Web: www.sharkcompany.com.

Une preuve d'achat dûment daté ainsi que \$12.95 pour couvrir les frais de retour et de manutention doivent être inclus*.

Le responsabilité de cette garantie se limite seulement au coût des pièces de remplacement ou de l'appareil au complet à notre unique discrétion. **LES FRAIS DE MAIN D'ŒUVRE NE SONT PAS INCLUS.**

Cette garantie ne couvre pas l'usure normale des pièces et ne s'applique pas à tout appareil qui a été manipulé ou utilisé à des fins commerciales. Cette garantie limitée ne couvre pas les dommages causés par un mauvais usage, manutention négligente, ou dommages résultant d'un emballage inadéquat ou une mauvaise manutention durant le transport (par un transporteur reconnu).

Cette garantie n'est accordée qu'au premier acheteur du produit et exclut toute autre garantie légale et/ou conventionnelle. La responsabilité de **EURO-PRO Operating LLC**, si responsabilité il y a, ne se rapporte qu'aux obligations spécifiques assumées de façon expresse en vertu des termes de ce certificat de garantie limitée. En aucun cas **EURO-PRO Operating LLC** ne sera responsable des dommages accessoires ou consécutifs de quelque nature que ce soit. Certains États/certaines provinces ne permettent pas que des exclusions ou limites soient imposées aux dommages accessoires ou consécutifs. Ainsi, la disposition ci-dessus pourrait ne pas s'appliquer à vous.

Cette garantie vous confère des droits juridiques précis qui pourraient varier d'un État/d'une province à l'autre.

*important: Bien emballer pour éviter tout dommage durant le transport. Inclure une note contenant votre nom, adresse complète et numéro de téléphone ainsi que l'information sur l'achat, le numéro de modèle et ce que vous croyez être le problème. Nous vous suggérons d'assurer votre colis (car les dommages durant le transport ne sont pas couverts par votre garantie). Adressez le colis à « l'attention du Service à la Clientèle ». **Nous sommes constamment à améliorer nos produits, cependant les spécifications contenues dans ce manuel sont sujet à changement sans préavis.**



FICHE D'ENREGISTREMENT DU PROPRIÉTAIRE CONSOMMATEURS CANADIENS SEULEMENT

Veuillez remplir cette fiche et la poster dans les dix (10) jours suivant l'achat. L'enregistrement nous permettra de communiquer avec vous pour tout avis de sécurité au sujet du produit. En nous retournant cette fiche, vous convenez d'avoir lu et compris les directives d'utilisation et les avertissements précisés dans les directives.

RETOURNER À : **EURO-PRO Operating LLC: 4400 Bois Franc, St. Laurent, QC, H4S 1A7**

SC710L

Modèle

Date d'achat

Nom du magasin

Nom du propriétaire

Adresse

Ville

Prov.

Code postal

SAVE THESE INSTRUCTIONS

For Household Use Only

CONSIGNES D'UTILISATION

Soin et Entretien

ATTENTION: Avant d'entreprendre toute tâche de nettoyage ou d'entretien, assurez-vous de débrancher l'appareil de la prise murale et de le laisser refroidir.

- Laissez l'appareil refroidir avant de le nettoyer ou de le ranger.
- Videz l'eau contenue dans le réservoir après chaque usage.
- Rangez l'appareil dans un endroit frais et sec.
- Un rinçage périodique de votre nettoyeur à vapeur vous permettra d'en retirer les dépôts. Il est recommandé de le rincer à chaque tranche de 10 ou 15 remplissages pour éliminer les dépôts de tartre. Remplissez le réservoir d'eau et brassez-le vigoureusement. Placez l'appareil sens dessus-dessous pour en vider toute l'eau et les dépôts de tartre.

Nettoyage des becs

Dans le cadre d'un usage normal, votre nettoyeur à vapeur ne devrait pas exiger de nettoyage. Toutefois, si vous remarquez une diminution importante du débit de vapeur, il pourrait être nécessaire de nettoyer l'accumulation de minéraux dans le bec. Tout d'abord, assurez-vous que le réservoir contient de l'eau. Si le réservoir est vide, remplissez-le d'eau (nous recommandons l'usage d'une eau purifiée ou déminéralisée) et remettez l'appareil en marche pour voir si le débit de vapeur est normal. Si le débit de vapeur semble toujours inadéquat, suivez ces étapes de nettoyage:

1. Débranchez l'appareil de la prise murale.
2. Utilisez un fil de fer raide de petit diamètre (comme un trombone à papier redressé en métal) et insérez soigneusement l'extrémité du fil de fer dans l'orifice du bec. Voir les illustrations ci-dessous.
3. Faites entrer et sortir le fil de fer plusieurs fois pour éliminer tout dépôt dans le bec.
4. Branchez l'appareil de nouveau, mettez-le en marche et observez le débit de vapeur.
5. Si le débit de vapeur ne semble pas s'être amélioré, répétez les étapes 1 à 4.

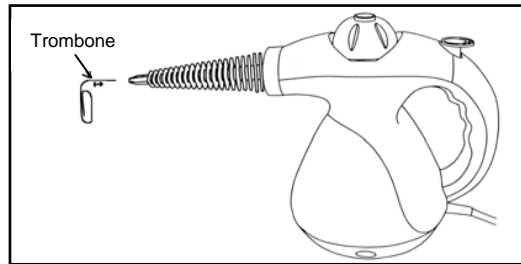

ADDITIONAL IMPORTANT SAFEGUARDS

1. To avoid circuit overload, **do not** operate another appliance on the same socket (circuit) as the steam cleaner.
2. If an extension cord is absolutely necessary, an extension cord rated a minimum of 15 ampere, 14 gage cord should be used. Cords rated for less amperage may overheat. Care should be taken to arrange cord so that it cannot be pulled or tripped over.
3. **Do not** leave unattended when the system is connected to a power supply/electrical outlet.

WARNING: This appliance is equipped with a grounded-type 3-wire cord (3-prong plug). This plug will only fit into an electrical outlet made for a 3-prong plug. This is a safety feature. If the plug should fail to fit the outlet, contact an electrician to replace the outlet. Do not attempt to defeat the safety purpose of the grounding pin, part of the 3-prong plug.

GETTING TO KNOW YOUR SHARK SUPER STEAMER

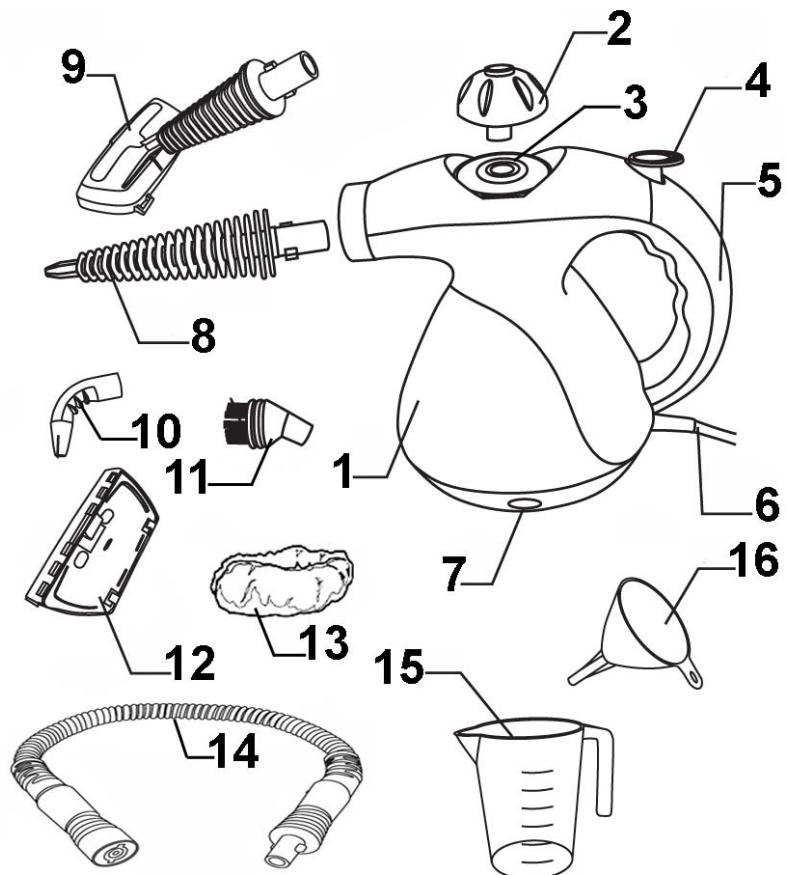

- | | |
|------------------------|------------------------|
| 1. Main Unit | 9. Steam Diffuser |
| 2. Safety Cap | 10. Angle Adapter |
| 3. Filling Hole | 11. Small Detail Brush |
| 4. Steam Trigger | 12. Window Squeegee |
| 5. Handle | 13. Cleaning Cloth |
| 6. Power Cord | 14. Hose |
| 7. Indicator Light | 15. Measuring Cup |
| 8. Concentrator Nozzle | 16. Funnel |

Technical Specifications

Voltage: 120V., 60Hz.
 Power: 1,000 Watts
 Water Capacity: 9 oz. (260 ml)

* Illustrations may differ from actual product.

CONSIGNES D'UTILISATION

Meubles rembourrés

Utilisez le diffuseur à vapeur avec le chiffon de nettoyage. Nettoyez par petits coups rapides et légers pour éviter de mouiller le tissu. Pour les taches rebelles, faites preuve de patience. Nettoyez la tache soigneusement sans excéder une minute à la fois, attendez ensuite cinq minutes pour permettre à la tache de sécher et essayez de nouveau. Utilisez un mouvement circulaire, de haut en bas ou d'un côté à l'autre pour mouiller chaque surface des fibres. Terminez en brossant en une seule direction pour redonner au tissu un aspect uniforme.

ATTENTION: Vérifiez toujours la solidité de la couleur - particulièrement le rouge et le bleu - en frottant doucement une serviette propre, humide et chaude dans un endroit discret du meuble à nettoyer. Si la couleur déteint sur la serviette, vous pourriez avoir à faire nettoyer le meuble par un nettoyeur professionnel.

Fenêtres, verre et miroirs

Utilisez la raclette à fenêtres. Dirigez le jet de vapeur en faisant des mouvements du haut vers le bas. Pour éviter de laisser des traînées, utilisez un mouvement latéral en vous déplaçant graduellement du haut de la fenêtre au bas de celle-ci.

Salle de bain

Pour nettoyer la baignoire ou la douche, utilisez la brosse pour petits objets afin de nettoyer le coulis entre les carreaux, les rainures de porte de douche, les endroits difficiles d'accès et les endroits très souillés. Donnez le temps nécessaire à la vapeur pour pénétrer la surface. Cet appareil est particulièrement utile dans la douche s'il s'y trouve des carreaux ou du coulis.

Pour nettoyer la cuvette, utilisez la brosse pour petits objets. Avec une serviette en tissu éponge ou un essuie-tout, épongez le surplus d'humidité et les résidus.

Pour nettoyer l'évier et les robinets, utilisez la brosse pour petits objets.

Écume de savon

La chaleur et l'humidité font dissoudre presque instantanément l'écume de savon. Après avoir terminé, rincez la surface avec une petite quantité d'eau ou repassez sur la surface encore une fois avec une serviette propre en tissu éponge.

REMARQUES: L'écume de savon produit parfois une surface dure causée par les minéraux contenus dans l'eau. Si cela est le cas, utilisez tout d'abord la brosse pour petits objets pour amollir cette surface dure ou vaporisez tout d'abord du jus de citron, du vinaigre ou de l'eau gazéifiée pour ramollir les minéraux.

Le fait de travailler trop lentement pourrait permettre à l'écume de savon de s'assécher et de se transformer en granules. Ceci rendrait la surface granuleuse. Si cela devait se produire, appliquez de nouveau la vapeur sur la surface avec la brosse pour petits objets et nettoyez encore une fois.

CONSIGNES D'UTILISATION

Brosse pour petits objets/adaptateur d'angle

L'adaptateur d'angle et la brosse pour petits objets peuvent se fixer directement au bec à vapeur ou au bec concentrateur. Si vous utilisez le bec concentrateur, fixez l'accessoire sur l'extrémité du bec. (Fig. 5)

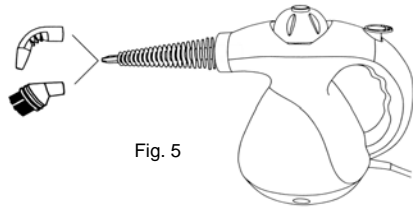

Fig. 5

Usage du boyau

Pour fixer le boyau sur l'appareil, alignez l'extrémité du boyau avec ses deux chevilles avec les encoches du bec de l'appareil. Pressez le boyau dans le bec jusqu'à ce qu'il s'arrête tout contre l'appareil. Tournez le boyau dans le sens des aiguilles d'une montre pour le verrouiller en place. (Fig. 5)

Pour fixer sur l'appareil le bec concentrateur ou le diffuseur à vapeur, suivez les mêmes directives.

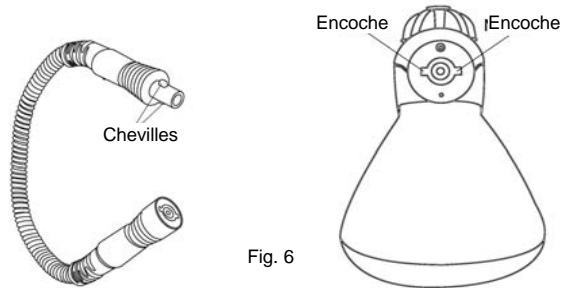

Fig. 6

Chiffon de nettoyage

Le chiffon de nettoyage s'utilise avec le diffuseur de vapeur. Vous n'avez qu'à le glisser sur le diffuseur. Le chiffon sert à nettoyer les meubles rembourrés. (Fig. 7)

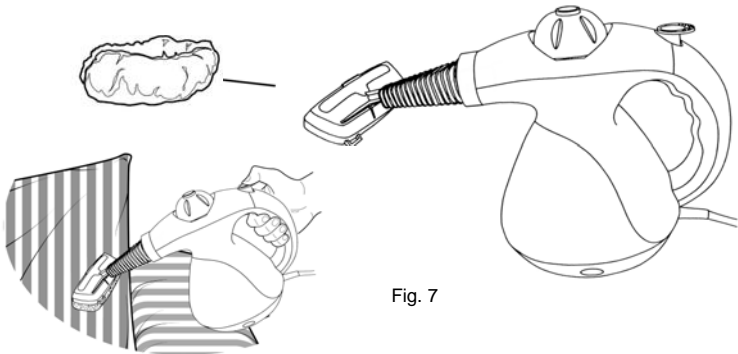

Fig. 7

FEATURES OF YOUR STEAM CLEANER

The steam cleaner utilizes pressurized steam to remove tough grease, dirt and grime. Steam is nature's purest and most powerful cleaner for safely cleaning all hard surfaces in your home without harsh chemicals, thus being perfectly ecological. The appliance has various attachments so that it can be used for many purposes such as:

1. Clean upholstery, sealed grout, bathroom/kitchen tile, stovetops.
2. Easy to clean difficult to reach areas with the angle adapter or concentrator nozzle such as faucets, etc.
3. Ideal for windows, mirrors, glass doors, etc.
4. Clean fabrics, window coverings, pillows, bedding etc.
5. Clean hard surface areas such as counters, sinks, shower door tracks, etc.

WARNING: The steam cleaner is designed to clean hard surfaces and upholstery that will withstand high heat. **Do not** use on soft plastics, unsealed wood and cold glass. On surfaces that have been treated with wax or some no wax floors, the sheen may be removed by the heat and steam action. **Do not** use on unsealed wood. This could cause the wood grain to rise. It is therefore recommended to test an isolated area of the surface to be cleaned before proceeding.

CAUTION: **Do not** plug in the machine during filling. Use a grounded receptacle. Use only a heavy duty extension cord rated for 15 amps - **Do not** use an ordinary extension cord.

IMPORTANT: **Do NOT** add cleaning solutions, scented perfumes, oils or any other chemicals to the water used in this appliance. **Use regular water or distilled water if the tap water in your area is very hard.**

OPERATING INSTRUCTIONS

CAUTION: Always ensure the unit is "UNPLUGGED" from the wall receptacle prior to filling or re-filling the water tank. Failure to follow these steps will cause the water tank to overflow.

Assembly and Using the Super Steamer

- Step 1: Before filling the steam cleaner, make sure that the unit is **NOT** plugged in.
Step 2: Turn safety cap counter clockwise until removed.
Step 3: Place funnel in the tank and add water. **Do not overfill.** Replace safety cap by turning clockwise - press down firmly to tighten. Heating time is approximately 5-6 minutes. Filling the boiler with hot water will shorten heat up time.
Step 4: Plug the unit into a standard 120 volt wall receptacle. The power light will light up.
Step 5: Allow approximately 5-6 minutes for water vapor to reach its working temperature and pressure.
Step 6: At the start, some water will come out from the nozzle. This is normal.

WARNING: Disconnect steam cleaner from wall outlet before refilling. It is time to refill your steam cleaner when there is no more steam coming out of the nozzle. Because the water tank is pressurized, use caution when opening to refill. Always let unit cool for 5 minutes before opening the safety cap. Depress the trigger button while you unscrew the safety cap counterclockwise.

CAUTION: When refilling the appliance while it is still hot, the first drops of water might bubble up. **Use caution when opening the safety cap.**

Filling and Refilling the Super Steamer

- Step 1: Disconnect electrical power cord from wall outlet.
Step 2: Press trigger button until all pressure has been released.
Step 3: Wait for approximately 5 minutes before carefully unscrewing the safety cap.
Step 4: Turn slowly a half turn and wait for the hissing noise created by residual steam to stop.
Step 5: Unscrew the safety cap completely and allow to cool.
Step 6: Slowly pour water using the measuring cup and the funnel into the boiler. (Fig. 1)
DO NOT OVERFILL. Always leave approximately an inch between the top of the unit and the water level.
Step 7: Screw safety cap back on the appliance and plug appliance back into wall outlet. Steam will start to be produced as before.

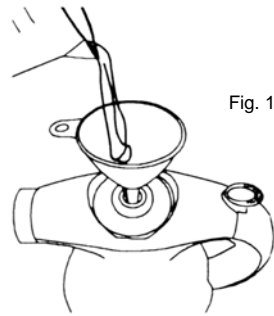

Fig. 1

WARNING: This appliance is under pressure. After every use, press trigger button until all pressure has been released before removing safety cap.

CONSIGNES D'UTILISATION

Bec concentrateur/diffuseur de vapeur

Pour fixer le bec concentrateur ou le diffuseur de vapeur sur le bec, alignez les deux chevilles à l'extrémité du concentrateur/diffuseur avec les encoches du bec de l'appareil. Pressez l'accessoire sur le bec jusqu'à ce qu'il touche l'appareil. Faites tourner l'accessoire dans le sens des aiguilles d'une montre pour le verrouiller en place. (Fig. 2) L'accessoire est maintenant verrouillé en place.

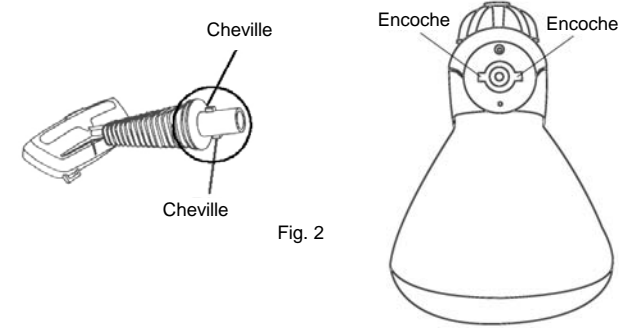

Fig. 2

Raclette à fenêtres

ATTENTION: Lors du nettoyage des fenêtres extérieures, évitez les changements soudains de température qui pourraient provoquer un bris ou un craquement des fenêtres.

Pour fixer la raclette à fenêtres au diffuseur de vapeur, placez les deux charnières à l'arrière de la raclette (voir l'illustration) dans les deux fentes ouvertes à l'arrière du diffuseur à vapeur. (Fig. 3) Faites pivoter la raclette tout contre le bas du diffuseur jusqu'à ce que la cheville de verrouillage s'enclenche.

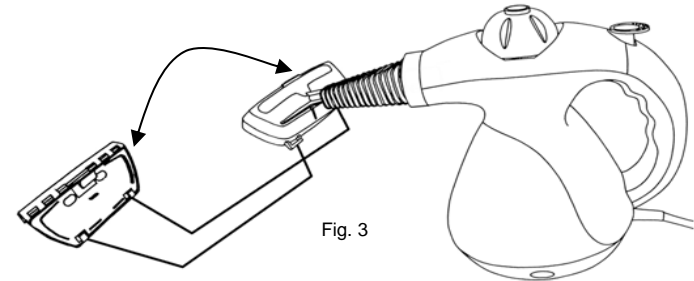

Fig. 3

Pour retirer la raclette à fenêtres du diffuseur à vapeur, appuyez simplement sur la cheville de verrouillage de la raclette avec le pouce. (Fig. 4)



Fig. 4

CONSIGNES D'UTILISATION

IMPORTANT: Assurez-vous que l'appareil est **DÉBRANCHÉ** de la prise murale avant de remplir le réservoir à eau. Le fait de ne pas obéir à ces directives causera le débordement du réservoir à eau.

Assemblage et Usage

Étape 1: Avant de remplir le nettoyeur à vapeur, assurez-vous que l'appareil n'est PAS branché.

Étape 2: Faites tourner le capuchon de sûreté dans le sens contraire des aiguilles d'une montre jusqu'à ce qu'il s'enlève.

Étape 3: Placez l'entonnoir dans le réservoir et ajoutez l'eau. **Évitez de trop remplir.** Remettez le capuchon en place en le faisant tourner dans le sens des aiguilles d'une montre - pressez fermement sur le capuchon pour le serrer. L'eau sera réchauffée en environ 5 à 6 minutes. Le fait de remplir le réservoir avec de l'eau chaude accélérera le processus de chauffage de l'eau.

Étape 4: Branchez l'appareil dans une prise murale normale de 120 volts. Le voyant sur l'appareil s'allumera.

Étape 5: Allouez environ 5 à 6 minutes pour que l'eau atteigne sa température et sa pression de fonctionnement.

Étape 6: Au début, un peu d'eau s'écoulera du bec. Ceci est normal.

REMARQUE: Débranchez l'appareil de la prise murale avant le remplissage. Lorsque le bec cesse d'émettre de la vapeur, il est temps de remplir le réservoir à eau de nouveau. Comme le réservoir à eau est sous pression, prenez les précautions nécessaires en l'ouvrant pour le remplir. Laissez l'appareil refroidir pendant 5 minutes avant d'ouvrir le capuchon. Appuyez sur la gâchette en dévissant le capuchon (dans le sens contraire des aiguilles d'une montre).

ATTENTION: Si vous remplissez l'appareil pendant qu'il est encore chaud, les quelques premières gouttes d'eau pourraient remonter en « bouillant ». **Prenez les précautions nécessaires en ouvrant le capuchon de sûreté.**

Remplissage

Étape 1: Débranchez la fiche de la prise murale.

Étape 2: Appuyez sur la gâchette jusqu'à ce que la pression ait été entièrement épuisée.

Étape 3: Attendez environ 5 minutes avant de dévisser le capuchon avec soin.

Étape 4: Dévissez-le soigneusement d'un demi tour et attendez que s'arrête le sifflement causé par la vapeur restante.

Étape 5: Dévissez le capuchon au complet et permettez à l'appareil de refroidir.

Étape 6: Versez l'eau lentement (avec la tasse à mesurer et l'entonnoir) dans le réservoir. (Fig. 1)

ÉVITEZ DE TROP REMPLIR. Laissez environ un pouce entre le haut du réservoir et le niveau d'eau.

Étape 7: Revissez le capuchon de sûreté et rebranchez l'appareil dans la prise murale. La vapeur recommencera à être produite comme avant.

AVERTISSEMENT: Cet appareil est sous pression. Après chaque usage, appuyez sur la gâchette jusqu'à ce que la pression soit entièrement épuisée avant de retirer le capuchon de sûreté.



Fig. 1

OPERATING INSTRUCTIONS

Concentrator Nozzle / Steam Diffuser

To attach the concentrator nozzle or the steam diffuser to the nozzle, align the end of the concentrator nozzle / steam diffuser that has the two pins with the notches in the nozzle of the unit. Push the attachment into the nozzle until it stops against the appliance. Turn in a clockwise direction until it locks in place. (Fig. 2) The attachment is now locked into position.

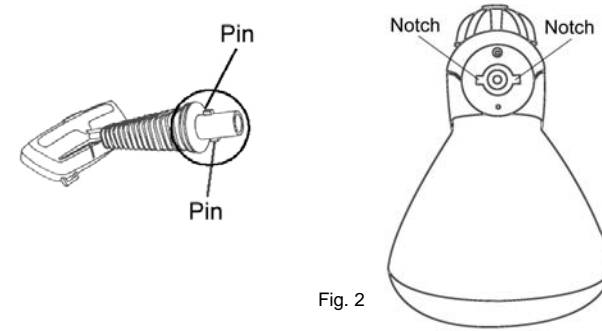

Fig. 2

Window Squeegee

CAUTION: When cleaning outside windows, always avoid any sudden changes in temperature to prevent breakage or cracks.

To attach the window squeegee to the steam diffuser, place the two hinges at the back of the window squeegee into the two open tabs that are at the back of the steam diffuser. (Fig. 3)

Swing the window squeegee up against the bottom of the steam diffuser until the lock

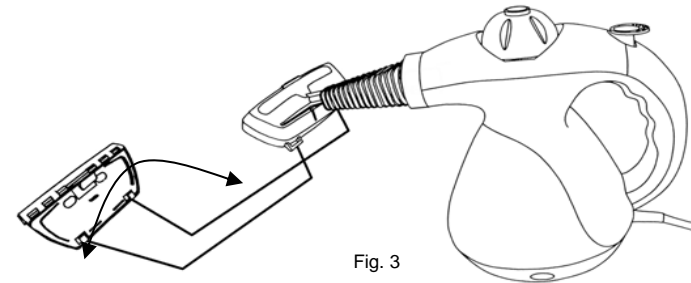

Fig. 3

To remove the window squeegee from the steam diffuser, just push your thumb against the locking tab on the window squeegee. (Fig. 4)

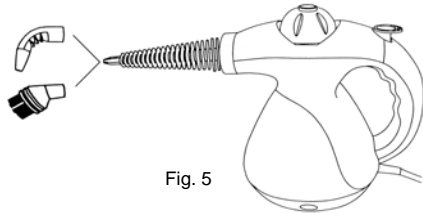

Fig. 4

Small Detail Brush / Angle Adapter

Both the angle adapter and the small detail brush can be used on the concentrator nozzle.

If using with the concentrator nozzle, push the attachment onto the end of the nozzle. (Fig. 5)



Using the Steam Cleaner With the Hose

To attach the hose to the main unit, align the end of the hose that has the two pins with the notches in the nozzle of the unit. Push the hose into the nozzle until it stops against the appliance. Turn in a clockwise direction until it locks in place. (Fig. 6) To attach the concentrator nozzle or the steam diffuser to the hose, follow the same instructions as above.

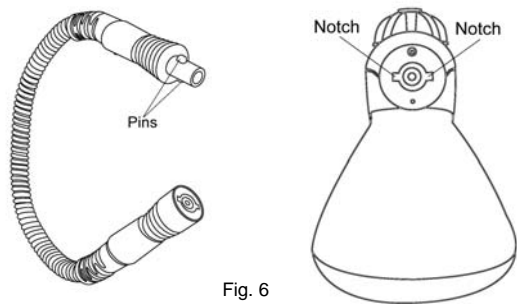

Cleaning Cloth

The cleaning cloth is used with the steam diffuser. Just slip it over the steam diffuser. This can be used to clean upholstery. (Fig.7)

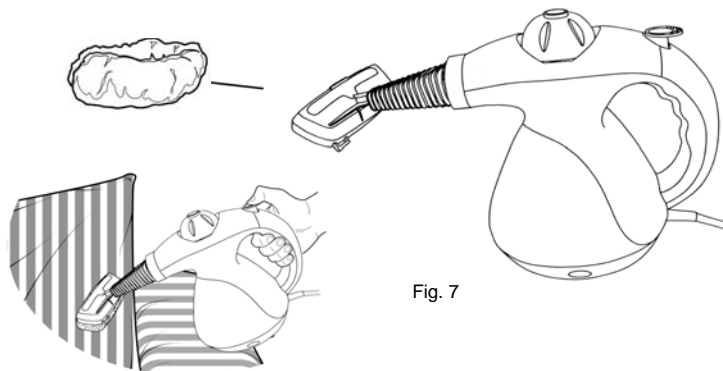

Le nettoyeur à vapeur utilise une vapeur sous pression pour nettoyer la graisse, la saleté et les souillures rebelles. La vapeur est le nettoyant naturel le plus pur et le plus puissant. Elle peut nettoyer en toute sécurité toutes les surfaces dures dans votre domicile sans l'usage de produits chimiques, ce qui en fait la solution écologique rêvée ! L'appareil est muni de plusieurs accessoires, ce qui le rend tout à fait polyvalent :

1. Nettoie les meubles rembourrés, le coulis imprégné, les carreaux de salle de bain/de cuisine, les cuisinières.
2. Avec l'adaptateur à angle ou le bec concentrateur, il est facile de nettoyer les endroits difficiles d'accès comme les robinets, etc.
3. Parfait pour les fenêtres, miroirs, portes en verre, etc.
4. Nettoie les tissus, les couvre-fenêtre, les oreillers, la literie, etc.
5. Nettoie les surfaces dures telles que les comptoirs, évier, rainures de portes de douche, etc.

AVERTISSEMENT: Le nettoyeur à vapeur est conçu pour nettoyer les surfaces dures et les tissus pouvant résister à une chaleur élevée. Évitez de l'utiliser pour nettoyer les plastiques mous, les bois non imprégnés ou le verre froid. La vapeur et la chaleur pourraient éliminer le brillant des surfaces traitées à la cire ou de certains couvre-planchers sans cire. Évitez d'utiliser l'appareil sur du bois non imprégné. Le grain du bois risquerait de se soulever. Ainsi, il est recommandé de faire un essai dans un endroit discret de la surface avant de poursuivre.

ATTENTION: Pendant le remplissage, évitez que l'appareil soit branché. Utilisez une prise mise à la terre. N'utilisez qu'une rallonge électrique ultra robuste calibrée pour 15 ampères. Évitez d'utiliser une rallonge électrique ordinaire.

IMPORTANT: ÉVITEZ d'ajouter des solutions nettoyantes, parfums, huiles ou autres produits chimiques dans l'eau utilisée par cet appareil. **Utilisez plutôt une eau normale ou une eau distillée si l'eau est particulièrement dure dans votre région.**

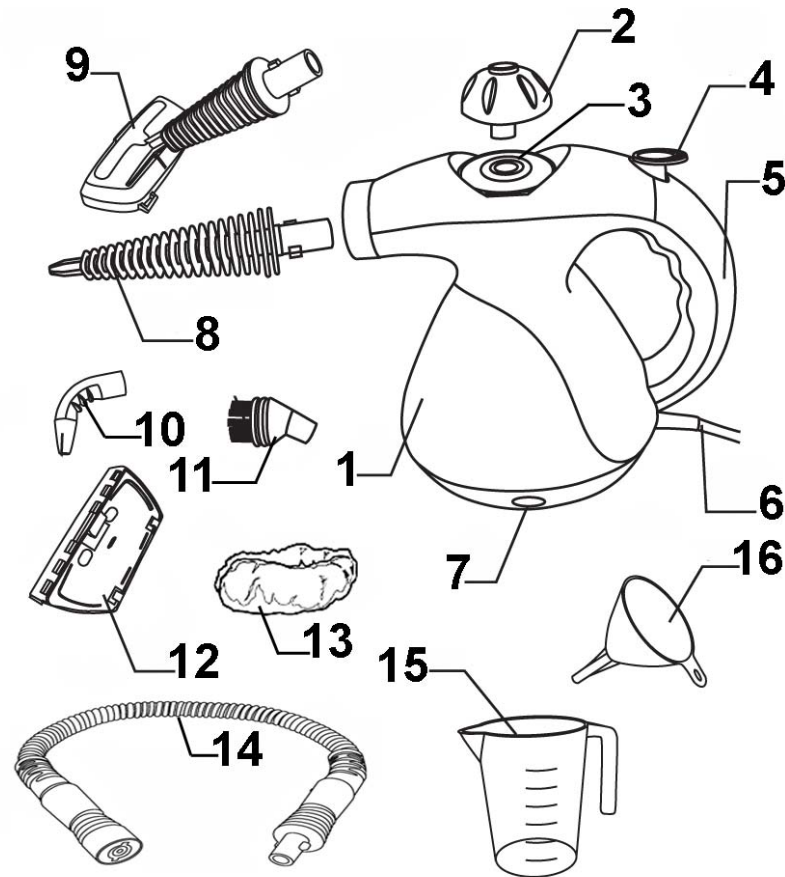

- | | |
|---------------------------|-------------------------------|
| 1. Appareil | 9. Diffuseur de vapeur |
| 2. Capuchon de sûreté | 10. Adaptateur à angle |
| 3. Orifice de remplissage | 11. Brosse pour petits objets |
| 4. Gâchette | 12. Raclette à fenêtres |
| 5. Poignée | 13. Chiffon de nettoyage |
| 6. Cordon d'alimentation | 14. Boyau |
| 7. Voyant indicateur | 15. Tasse à mesurer |
| 8. Bec concentrateur | 16. Entonnoir |

Spécifications techniques

Tension: 120V., 60Hz.

Alimentation: 1,000 watts

Capacité en eau: 9 onces (260 ml)

*Remarque: Les illustrations peuvent différer de l'appareil réel

Upholstery

Use the steam diffuser with the cleaning cloth. Use fast, light strokes, avoid getting the fabric wet. Be patient with stubborn spots; work on a spot gently for no more than a minute at a time, then wait five minutes for the area to dry and repeat. Use circular movements or back-and-forth and side-to-side movements to get all sides of surface fibers. Finish with a brushing in one direction that will give the fabric a uniform appearance.

Caution: Always determine the color-fastness of any fabric - especially with reds or blues - by taking a clean, moist, warm towel and gently rubbing a small area as far down on the back or other out of the way place on the furniture as possible. If color comes off on the towel, you may need to have the piece dry cleaned.

Window, Glass Surfaces and Mirrors

To use the window squeegee, work with the vapor jet down using the top to bottom movements. To do this without leaving streaks, use lateral movements from the top to the bottom of the surface.

Bathroom Areas

To clean the bathtub or shower area, use the small detail brush for grout, shower door tracks, hard to get areas and heavily soiled areas. Allow plenty of time for the heat to penetrate the surface. This is especially helpful in the shower area if there is tile or grout.

To clean the toilet, use small detail brush. Use a terry cloth towel or paper towel to wipe up excess moisture and residue.

To clean the sink and faucets, use small detail brush.

Soap Scum

Soap scum dissolves almost immediately under a combination of heat and moisture. Rinse the surface with a small amount of water afterwards or go back over it once more with a clean terry cloth towel.

Note: Soap scum sometimes will develop a hard surface from waterborne minerals. If this is the case, use the small detail brush first to break up this surface - or spray or wipe first with lemon, vinegar or seltzer soda water to soften the minerals.

Moving too slowly can dry out the soap scum and cause it to granulate on the surface. The surface will have a gritty feel. If this happens, apply vapor to the surface with the small detail brush again and re-clean.

OPERATING INSTRUCTIONS

Care & Maintenance

CAUTION: This appliance must be unplugged from the electrical outlet and allowed to cool down before all cleaning and maintenance tasks.

- Let the appliance cool down completely before cleaning or storing.
- Empty all water from the water tank after each use.
- Store in a dry, cool place.
- A periodic rinse of your steam cleaner will free it from deposits. This is recommended every 10-15 tankfills to free up any scale deposits. Fill the boiler with water and shake vigorously. Tilt the cleaner upside down to empty the boiler of water and any scale deposits.

Cleaning the Nozzles:

Your steamer should not normally require cleaning, however, should you notice a marked decrease in steam output it may be necessary to remove mineral deposit build-up from the nozzle orifice. First ensure that there is water in the tank. If tank is empty, fill with water, (we recommend using purified water), then re-start unit noting whether steam output is normal. If steam output is still low, follow these cleaning instructions:

1. Unplug steam cleaner from wall outlet.
2. Use a small diameter stiff metal wire such as a straightened metal paperclip and carefully insert the end of the wire into the nozzle orifice. See illustration below.
3. Move wire back and forth several times to remove any deposits.
4. Reconnect appliance to power outlet, switch on and note steam output.
5. If steam performance does not improve, repeat steps #1 through #4.

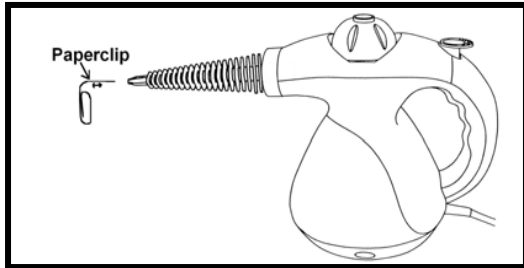

MESURES DE PRÉCAUTION IMPORTANTES SUPPLÉMENTAIRES

1. Pour éviter la surcharge des circuits, évitez d'utiliser tout autre appareil dans la même prise (le même circuit).
2. Si une rallonge électrique est absolument nécessaire, un rallonge de 15 ampères, calibre 14 doit être utilisée. Les rallonges dont l'ampérage est inférieur pourraient surchauffer. Assurez-vous que la rallonge ne puisse pas être tirée et que personne ne puisse y trébucher.
3. Évitez de laisser l'appareil sans surveillance s'il est branché à une source d'alimentation ou dans une prise électrique.

AVERTISSEMENT: Cet appareil est muni d'une fiche à trois brins mise à la terre (prise à trois broches). À des fins de sécurité, cette fiche ne peut s'insérer que dans une prise pour fiche à trois broches. Si la fiche ne peut pas s'insérer dans la prise, adressez-vous à un électricien qualifié qui pourra remplacer la prise désuète. Ne tentez pas de déjouer le dispositif de sécurité de la broche de mise à la terre qui fait partie de la fiche à trois broches.

CONSIGNES DE SÉCURITÉ IMPORTANTES

Lisez attentivement toutes les directives avant d'utiliser le nettoyeur à vapeur à main.

Lors de l'usage de tout appareil électrique, des précautions fondamentales doivent être observées, y compris les suivantes :

Avertissement: Afin de réduire le risque d'incendie, de choc électrique ou de blessure:

1. N'utilisez le nettoyeur à vapeur qu'aux fins pour lesquelles il est conçu. Évitez de l'utiliser à l'extérieur.
2. Pour éviter les chocs électriques, évitez d'immerger toute composante de l'appareil dans de l'eau ou dans du liquide.
3. Ne tirez jamais sur le cordon pour débrancher l'appareil. Tirez plutôt la fiche hors de la prise pour la débrancher.
4. Évitez que le cordon touche des surfaces chaudes. Laissez l'appareil refroidir complètement avant de le ranger ou d'ouvrir le réservoir à eau (ou d'en retirer le capuchon de sûreté). Pour ranger, enroulez le cordon autour de l'appareil sans trop serrer.
5. Lorsque vous remplissez l'appareil, le videz ou lorsque vous ne l'utilisez pas, assurez-vous de bien le débrancher de la prise électrique. Ouvrez toujours le capuchon de sûreté avec soin lors de l'ouverture du réservoir à eau. Ainsi, la vapeur pourra s'échapper graduellement.
6. Évitez d'utiliser l'appareil si le cordon d'alimentation ou la fiche sont endommagés ou si l'appareil ou toute composante de l'appareil a été échappé ou endommagé. Pour éviter tout risque de choc électrique, évitez de démonter ou de tenter de réparer le nettoyeur à vapeur. Retournez l'appareil à **EURO-PRO Operating LLC** (voir la garantie pour examen et réparations). Un réassemblage ou réparation inadéquats peuvent poser des risques de chocs électriques ou de blessures aux personnes utilisant le nettoyeur à vapeur.
7. Une surveillance étroite est nécessaire lors de l'usage de tout appareil par des enfants ou à proximité des enfants. Évitez de laisser l'appareil sans surveillance s'il est branché.
8. Des brûlures peuvent être causées en touchant les pièces chaudes en métal, l'eau chaude ou la vapeur. Prenez les précautions nécessaires en tournant l'appareil à sens dessus dessous: celui-ci pourrait contenir de l'eau chaude. Évitez de diriger la vapeur vers toute personne. La vapeur est très chaude et peut causer des brûlures.
9. Évitez d'utiliser l'appareil en présence d'explosifs et(ou) de vapeurs inflammables.
10. Évitez d'utiliser dans l'appareil tout produit ou substance chimique autre que de l'eau. L'usage de produits chimiques pourrait endommager l'appareil. L'usage de produits chimiques annulera automatiquement votre garantie.

Pour réduire le risque d'incendie, de choc électrique ou de blessures:

- Évitez de laisser branché le nettoyeur à vapeur. Lorsque celui-ci n'est pas utilisé ou que vous remplissez le réservoir à eau, débranchez le cordon d'alimentation.
- Évitez que cet appareil soit utilisé comme un jouet. Une surveillance étroite est nécessaire lors de l'usage par des enfants ou à proximité des enfants, animaux ou plantes.
- N'utilisez cet appareil que de la façon décrite dans ce manuel. N'utilisez que les accessoires recommandés par le fabricant.
- Évitez de tirer le cordon, d'utiliser le cordon comme une poignée, de fermer une porte sur le cordon, ou de tirer le cordon sur des arêtes vives ou des coins. Éloignez le cordon de toute surface chaude.
- Évitez d'utiliser des rallonges électriques ou des prises électriques dont le calibre est insuffisant.
- Évitez de débrancher l'appareil en tirant sur le cordon. Pour débrancher, tirez sur la fiche et non pas sur le cordon.
- Évitez de manipuler la fiche ou le nettoyeur à vapeur avec les mains mouillées et évitez d'utiliser l'appareil sans porter de chaussures.
- Évitez d'insérer des objets dans les ouvertures. Si toute ouverture est bloquée, évitez d'utiliser l'appareil.
- Rangez l'appareil dans un endroit frais et sec.
- Assurez-vous que votre aire de travail est bien éclairée.
- **Lors de l'usage de la vapeur, ne tournez jamais l'appareil à l'envers ou sur le côté. Ne dirigez jamais la vapeur vers des personnes, animaux ou plantes.**
- **Évitez d'immerger le nettoyeur à vapeur dans de l'eau ou dans tout autre liquide.** Débranchez toujours le cordon d'alimentation de la prise électrique avant de remplir le nettoyeur à vapeur.
- **ÉVITEZ d'ajouter à l'eau de cet appareil toute solution nettoyante, parfum, huile ou tout produit chimique. Ceci risquerait d'endommager l'appareil ou d'en rendre l'usage dangereux.** Utilisez de l'eau normale ou de l'eau distillée si l'eau est particulièrement dure dans votre région.

Model SC710L

EURO-PRO 

1 YEAR LIMITED WARRANTY

Your Steam Cleaner is warranted to be free from defects in material and workmanship for a period of one (1) year from the date of purchase when utilized for normal household use by the original purchaser only. The included Warranty Registration Card must be filled out and returned within 10 days of purchase. This is essential for your Warranty to be effective should any problem arise with this product.

Should any defect covered by the terms of the limited warranty be discovered within one year, **EURO-PRO Operating LLC** will repair or replace any defective part provided the unit is returned by the original purchaser, freight prepaid. For Customer Service support, call 1 (800) 798-7398 or visit our website www.sharkcompany.com.

Proof of purchase date and \$12.95 for handling and return packing/shipping charges must be included.*

The liability of under this warranty is limited solely to the cost of the replacement parts or the complete unit at our option. **LABOUR CHARGES ARE NOT INCLUDED.**

This warranty does not cover normal wear of parts and does not apply to any unit that has been tampered with or used for commercial purposes. This Limited Warranty does not cover damage caused by misuse, negligent handling, or damage due to faulty packaging or mishandling in transit (by any common carrier).

This warranty is extended to the original purchaser of the unit and excludes all other legal and/or conventional warranties. The responsibility of **EURO-PRO Operating LLC**, if any, is limited to the specific obligations expressly assumed by it under the terms of the limited warranty. In no event is **EURO-PRO Operating LLC** liable for incidental or consequential damages of any nature whatsoever. Some States/Provinces do not permit the exclusion or limitation of incidental or consequential damages, so the above may not apply to you.

This warranty gives you specific legal rights which vary from state to state or province to province.

*Important: Carefully pack item to avoid damage in shipping. Be sure to attach tag to item before packing with your name, complete address and phone number with note giving purchase information, model number and what you believe is the problem with item. We recommend you insure the package (as damage in shipping is not covered by your warranty). Mark the outside of your package "ATTENTION CUSTOMER SERVICE". **We are constantly striving to improve our products, therefore the specifications contained herein are subject to change without notice.**



OWNERSHIP REGISTRATION CARD FOR CANADIAN CONSUMERS ONLY

Please fill out and mail the product registration card within ten (10) days of purchase. The registration will enable us to contact you in the unlikely event of a product safety notification. By returning this card you acknowledge to have read and understood the instructions for use, and warnings set forth in the accompanying instructions. Return to:
EURO-PRO Operating LLC, 4400 Bois Franc, St-Laurent, Québec H4S 1A7

Model SC710L

Appliance model

Date purchased

Name of store

Owner's name

Address

City

Prov.

Postal Code

**CONSERVEZ CES DIRECTIVES
POUR USAGE DOMESTIQUE SEULEMENT**

INSTRUCCIONES IMPORTANTES DE SEGURIDAD

Cuando se usen artefactos eléctricos se deben siempre se deben tomar precauciones básicas de seguridad, incluyendo las siguientes:

Leer todas las instrucciones cuidadosamente antes de usar el Vaporizador de Mano EURO-PRO.

Advertencia: Para evitar riesgos de incendio, choque eléctrico o lesiones:

1. Use el vaporizador sólo para lo que está diseñado. No usar en exteriores.
2. Para evitar choques eléctricos, no sumerja parte alguna de este artefacto en agua u otros líquidos.
3. No desenchufe el vaporizador jalando el cordón, hágalo jalando del enchufe.
4. No permita que el cordón haga contacto con superficies calientes. Deje que el vaporizador se enfríe completamente antes de guardarlo o de abrir el tanque de agua (sacando la tapa de seguridad). Para guardar el vaporizador, envuélvale el cordón alrededor en forma suelta.
5. Siempre desenchufe el vaporizador de la corriente antes de rellenar o de quitarle el agua y cuando no esté en uso. Al abrir el tanque de agua siempre gire la tapa de seguridad lentamente para que el vapor acumulado escape gradualmente.
6. No opere el vaporizador si el cordón o el enchufe están dañados; tampoco cuando el vaporizador o cualquiera de sus componentes se ha caído o dañado. Para evitar el riesgo de choque eléctrico, no desarme ni intente reparar el vaporizador. Devuélvalo a **EURO-PRO Operating LLC** para su revisión y reparación (refiérase a la garantía). El reensamblaje o reparación inadecuados puede causar choque eléctrico o lesiones a las personas cuando se use.
7. Se requiere supervisión estrecha cuando los niños usan cualquier artefacto o cuando se opere cerca de ellos. No deje el vaporizador desatendido cuando esté enchufado.
8. Pueden producirse quemaduras cuando se toquen las partes metálicas calientes, el agua caliente o el vapor. Tenga cuidado al voltear el vaporizador porque puede contener agua caliente. Nunca dirija el vapor hacia las personas. El vapor es muy caliente y puede causar quemaduras.
9. Nunca eche sustancias químicas o de otra naturaleza en este vaporizador porque pueden dañarlo, sólo usar agua. El uso de sustancias químicas anula automáticamente la garantía.
10. No opere el vaporizador en presencia de vapores explosivos o inflamables.

- **Para reducir el riesgo de incendio, choque eléctrico o lesiones:**
- No deje el vaporizador limpiador enchufado cuando no esté en uso ni cuando se rellene el tanque de agua.
- No permita que se use como juguete. Ponga atención cuando lo usen los niños o se use cerca de ellos, de mascotas o de plantas.
- Use sólo como se indica en este manual. Sólo use los accesorios recomendados por el fabricante.
- No jale el cordón ni lo use como asa para cargar el vaporizador limpiador, no le cierre la puerta encima, no jale el cordón sobre bordes o esquinas filosas. Mantenga el cordón alejado de superficies calientes.
- No use cordones de extensión ni enchufe a tomacorrientes de capacidad inadecuada.
- No jale del cordón para desenchufar, hágalo del enchufe.
- No manipule el enchufe ni manipule el vaporizador con las manos mojadas, ni opere con los pies descalzos.
- No introduzca objetos en las aberturas del artefacto, ni lo haga funcionar si alguna abertura está obstruida
- Guarde el artefacto en un área interior fresca y seca.
- Mantenga el área de trabajo bien iluminada.
- **Nunca voltee la unidad ni la incline hacia un lado cuando se esté usando el vapor. Nunca dirija el vapor hacia personas, animales o plantas.**
- No sumerja el artefacto en agua u otros líquidos y siempre desenchúfelo antes de rellenar con agua.
- **NO le eche soluciones limpiadoras, perfumes, esencias aromáticas, aceites ni otros químicos al agua que use en esta unidad, porque podrían dañarla o hacerla insegura para usar.** Use agua potable regular, y si ésta fuese muy dura en su zona, use agua destilada o purificada.

**CONSERVAR ESTAS INSTRUCCIONES
SÓLO PARA USO DOMÉSTICO**

GARANTÍA LIMITADA DE 1 AÑO

EURO-PRO Operating LLC garantiza este artefacto contra defectos de materiales y de fabricación por un (1) año a partir de su fecha de compra cuando se le da uso doméstico normal por el comprador original únicamente. La tarjeta de registro de propiedad que se adjunta, debe llenarse y devolverse por correo dentro de los 10 días de la compra. Esto es esencial para que la garantía entre en efecto en caso que se presentase algún problema con este artefacto.

Si este artefacto presentase algún defecto cubierto bajo los términos de esta garantía durante el periodo de un año, **EURO-PRO Operating LLC**, a su criterio, reparará o reemplazará cualquier pieza defectuosa si el comprador original lo devuelve con envío prepagado. Para Servicio al Cliente, llame al 1 (800) 798-7398 o visite nuestro sitio Web www.sharkcompany.com.

El cliente debe incluir el documento que pruebe la fecha de compra y un cheque por \$12.95 para cubrir el costo de manipuleo, reembalaje y flete de retorno al cliente*.

La responsabilidad de **EURO-PRO Operating LLC** se limita únicamente al costo de las piezas que se cambien o al cambio del artefacto completo, a criterio de **EURO-PRO Operating LLC**. **LOS COSTOS DE MANO DE OBRA NO ESTÁN INCLUIDOS.**

Esta garantía no cubre piezas sujetas a desgaste normal por su uso y no se aplica a artefacto alguno que haya sido alterado, intervenido físicamente o usado comercialmente. Esta garantía tampoco cubre daños causados por maltrato, mal uso, manipulación negligente, empaquetamiento defectuoso, manipulación en tránsito (por un transportista común).

Esta garantía se extiende al comprador original del artefacto y excluye toda otra garantía legal y/o convencional. La responsabilidad de **EURO-PRO Operating LLC**, si alguna, se limita a las obligaciones específicas expresamente asumidas bajo los términos de esta garantía limitada. En ningún caso será **EURO-PRO Operating LLC** responsable por daños incidentales o consecuenciales, o de ninguna otra naturaleza. Algunos Estados no permiten la exclusión o la limitación de daños incidentales o consecuenciales, por lo que lo antedicho podría no aplicarse a usted.

Esta garantía le otorga derechos específicos y también podría tener otros derechos que varían de un Estado a otro.

*Importante: Empaque el artefacto cuidadosamente para evitar que se dañe durante el transporte. Antes de empaquetar el artefacto, asegúrese de rotularlo con su nombre completo, dirección y teléfono, y de incluir una nota con los datos de la compra, modelo, número de serie y una explicación de lo que usted cree que sea el problema. Recomendamos asegurar el paquete (porque los daños durante su transporte no están cubiertos por esta garantía). En el exterior del paquete, además de la dirección arriba indicada, marque "ATTENTION CUSTOMER SERVICE". **Debido a que intentamos constantemente mejorar nuestros productos, las especificaciones contenidas aquí están sujetas a cambio sin aviso previo.**



TARJETA DE REGISTRO DEL CLIENTE SÓLO PARA CONSUMIDORES CANADIENSES

Complete y envíe la tarjeta de registro del producto dentro de los diez (10) días posteriores a la compra. El registro nos permitirá contactarnos con usted en caso de existir alguna notificación de seguridad con respecto al producto. Retornando esta tarjeta usted reconoce haber leído y entendido las instrucciones de uso y advertencias incluidas en estas instrucciones. ENVIAR A: **EURO-PRO Operating LLC, 4400 Bois Franc, St. Laurent, Qc, H4S 1A7**

Comprador:

Dirección:

Ciudad: Province:.....

Fecha de Compra: MODELO:..... **SC710L**

Nombre y Dirección de la tienda o almacén donde se compró:

INSTRUCCIONES PARA OPERAR

Cuidado y Mantenimiento

CUIDADO: Este artefacto debe desenchufarse del tomacorriente y dejarse enfriar antes de limpiarlo o de darle mantenimiento.

- Permita que el vaporizador se enfríe completamente antes limpiarlo o guardarlo.
- Evacuar el agua del vaporizador después de cada uso.
- Guardar en un lugar seco y fresco.
- Normalmente un enjuague interior periódico del vaporizador eliminará el sarro. Se recomienda hacerlo una vez cada 10 a 15 veces que se ha usado el tanque completo. Llene el tanque hervidor con agua y sacúdalo vigorosamente. Voltee la unidad para vaciar el agua y el sarro desprendido.

Limpieza de las Boquillas:

El vaporizador normalmente no requiere limpieza; sin embargo, si se observa una disminución considerable en la salida de vapor, podría ser necesario eliminar la acumulación de sarro en el orificio de la boquilla. Primero asegurarse que el tanque tenga agua, de lo contrario llenarlo (recomendamos usar agua purificada o desmineralizada), luego encender el vaporizador y observar si la cantidad de vapor que produce es normal, de lo contrario seguir estas instrucciones:

1. Desenchufar el vaporizador del tomacorriente.
2. Insertar un alambre metálico de diámetro pequeño (como un clip estirado) en el orificio de la boquilla. Ver la ilustración a continuación.
3. Meter y sacar el alambre varias veces para desprender el sarro.
4. Enchufar el vaporizador al tomacorriente, encenderlo con el interruptor y observar la cantidad de vapor que produce.
5. Si no se observa mejoría, repetir los pasos 1 al 4.

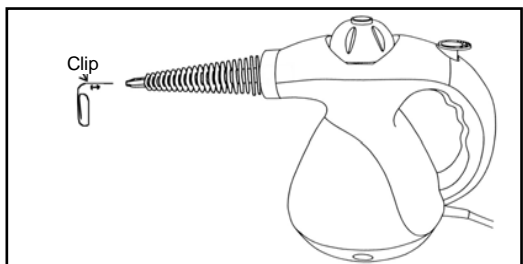

MEDIDAS DE PRECAUCIÓN

1. Para evitar sobrecargar el circuito, **no operar** otro artefacto simultáneamente en el mismo tomacorriente o circuito.
2. Si fuese absolutamente necesario utilizar un cordón de extensión, usar uno calibre 14 para 15 amperios. Los cordones de menor capacidad se recalentarán. Debe tenerse cuidado al tender el cordón para no jalarlo ni tropezarse con él.
3. No dejar el artefacto desatendido cuando esté enchufado a un tomacorriente.

ADVERTENCIA: Este artefacto está equipado con un enchufe de 3 espigas y sólo puede enchufarse en un tomacorriente de 3 orificios con conexión a tierra. Esta es una medida de seguridad. Si el enchufe no encaja bien en el tomacorriente, contáctese con un electricista calificado para que cambie el tomacorriente. No intente burlar el dispositivo de seguridad de la tercera espiga para conexión a tierra del enchufe.

PARTES DEL SHARK VAPORIZADOR

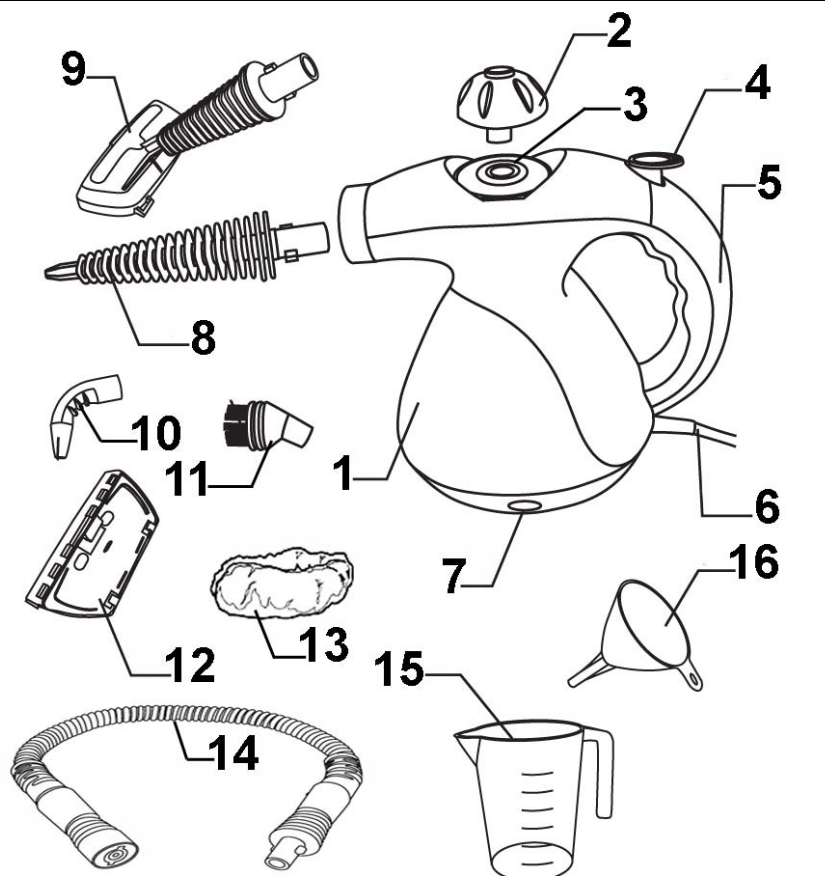

- | | |
|---------------------------|-------------------------------------|
| 1. Vaporizador | 9. Difusor de vapor |
| 2. Tapa de seguridad | 10. Codo adaptador |
| 3. Orificio de llenado | 11. Escobilla pequeña para detalles |
| 4. Gatillo | 12. Escurridor para ventanas |
| 5. Asa | 13. Tela limpiadora |
| 6. Cordón de corriente | 14. Manguera |
| 7. Luz indicadora | 15. Taza medidora |
| 8. Boquilla concentradora | 16. Embudo |

Especificaciones Técnicas

Voltaje: 120V., 60Hz.
 Potencia: 1,000 Wats
 Capacidad de Agua: 9 Onz. Líq. EE.UU. (260 ml.)
 *Nota: El dibujo puede no ser igual al producto real.

USOS SUGERIDOS PARA DEL SÚPER VAPORIZADOR

Tapicería

Use la escobilla para detalles envuelta con una toalla de felpa blanca limpia conectada directamente al mango. Frote con pasadas rápidas sin presionar fuertemente para evitar que el tapiz se moje. Sea paciente con las manchas rebeldes, frótelas suavemente por no más de un minuto a la vez, luego espere cinco minutos para que se seque y repita el proceso. Frote circularmente, de adelante hacia atrás o de un costado a otro hasta cubrir toda la superficie. Termine pasando la escobilla en una dirección para darle apariencia uniforme a la tela.

CUIDADO: Siempre pruebe si el color de la tela no se va a desteñir, especialmente los tonos rojos y azules. Para ello primero pruebe frotando un paño caliente húmedo en una pequeña superficie del mueble, como en la parte posterior del espaldar u otro lugar que no esté fácilmente a la vista. Si el color se transfiere a la toalla, puede ser necesario lavar la pieza en seco.

Ventanas, Vidrios y Espejos

Use el escurridor para ventanas de doble borde. Trabaje con el chorro de vapor hacia abajo, pasando el vaporizador de arriba hacia abajo. Para sacar el agua del vidrio, pase el escurridor con el vaporizador apagado. Para no dejar rayas verticales, haga movimientos laterales sobre la superficie al hacer los pases verticales.

Baños

En las áreas de las bañeras o duchas, use la escobilla pequeña para detalles para limpiar la mugre acumulada en las ranuras entre las losetas, carriles de la puerta de la bañera, de los lugares de difícil acceso y zonas demasiado sucias. Permitir bastante tiempo para que el vapor penetre la superficie. Es especialmente útil si el área de la ducha tiene losetas o azulejos con ranuras de mortero.

Para limpiar los sanitarios, use escobilla pequeña para detalles. Limpie el exceso de humedad y los residuos con una toalla de tela o de papel.

También use la escobilla para detalles para limpiar lavaderos, lavamanos y grifería.

Mugre de Jabón

La capa de suciedad dejada por el jabón se disuelve casi inmediatamente con una combinación de calor y humedad. Enjuague la superficie con una pequeña cantidad de agua después, o repase una vez más con una toalla de felpa limpia.

Notas: Algunas veces la mugre del jabón se convierte en una capa dura por los minerales del agua. Si este fuese el caso, primero ablande la superficie pasando el vaporizador con la escobilla para detalles, rociando la superficie o frotándola con limón, lima, agua gaseosa o vinagre.

Si el movimiento es demasiado lento, la mugre de jabón se puede secar y formar gránulos en la superficie. La superficie se volverá arenosa. Si esto sucede, vuelva a aplicar vapor a la superficie con la escobilla para detalles y a limpiar.

INSTRUCCIONES PARA OPERAR

Escobilla Pequeña para Detalles / Codo Adaptador

Tanto el codo adaptador como la escobilla pequeña para detalles pueden usarse en la boquilla concentradora presionándolos en la punta de la boquilla. (Fig. 5)

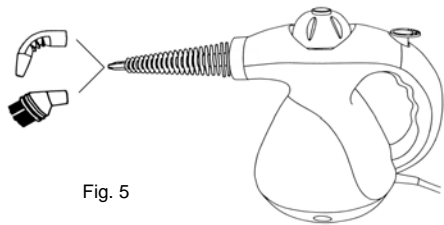

Fig. 5

Uso de la Manguera en el Vaporizador

Para instalar la manguera en el vaporizador, alinear su extremo con dos clavijas con las ranuras en la boquilla, presionar la manguera en la boquilla hasta el tope y girarla en el sentido del reloj hasta que enganche en posición. (Fig. 6)

Para instalar la boquilla concentradora o el difusor de vapor en la manguera, seguir los mismos pasos indicados anteriormente.

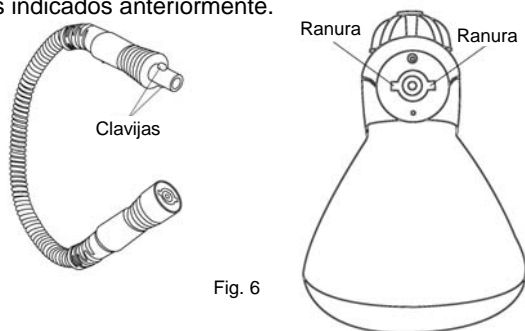

Fig. 6

Tela para Limpiar

La tela para limpiar se usa con el difusor de vapor. Simplemente deslícela sobre el difusor de vapor. Puede usarse para limpiar tapices. (Fig. 7)

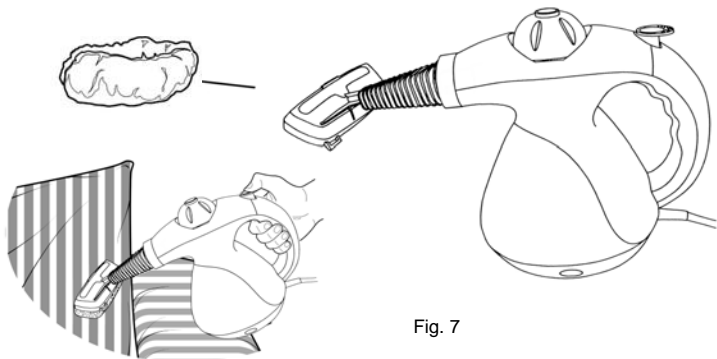

Fig. 7

CARACTERÍSTICAS DEL SÚPER VAPORIZADOR

El vaporizador limpiador utiliza vapor a presión para remover la grasa y la mugre rebelde. El vapor es el limpiador más puro y potente para limpiar en forma segura todas las superficies duras en el hogar sin usar químicos fuertes, por lo que es perfectamente ecológico. El vaporizador tiene varios accesorios para muchos usos como:

1. Lavar tapices, mugre sellada, losetas/azulejos de cuartos de cocina y de baño.
2. El codo adaptador y el concentrador facilitan la limpieza de lugares de acceso difícil tales como griferías, etc.
3. Ideal para ventanas, espejos, puertas de vidrio, etc.
4. Para limpiar telas, forros, cortinas, almohadas, cubrecamas, etc.
5. Para limpiar superficies duras como tableros de mostradores, lavaderos, puertas de bañera/ducha y sus rieles, etc.

ADVERTENCIA:

El vaporizador limpiador está diseñado para limpiar superficies duras y tapices que resistan alta temperatura. No usar en materiales plásticos blandos, maderas sin sellar ni en vidrios no templados. La acción del calor y del vapor puede quitarle el lustre a los pisos encerados y a algunos encerados. No usar en madera no sellada porque se podría levantar. Por lo tanto se recomienda hacer una prueba en una superficie aislada antes de proceder.

CUIDADO:

No enchufar el vaporizador mientras se llena de agua. Usar un tomacorriente con conexión a tierra. Sólo usar cordones de extensión de grueso calibre con capacidad para 15 amperios. No usar cordones de extensión comunes.

IMPORTANTE:

NO le eche soluciones limpiadoras, perfumes, esencias aromáticas, aceites ni otros químicos al agua que use en este artefacto. Use agua potable regular, y si ésta fuese muy dura en su zona, use agua destilada o purificada.

INSTRUCCIONES PARA OPERAR

IMPORTANTE: Siempre cerciorarse que la unidad esté desenchufada del tomacorriente en la pared antes de llenar o rellenar el tanque de agua, de lo contrario el tanque se rebalsará.

Paso 1: Desenchufe el cordón del tomacorriente en la pared.

Paso 2: Desenrosque la tapa de seguridad de la toma de agua contra el sentido del reloj hasta sacarla.

Paso 3: Coloque el embudo en el tanque y eche agua. **No rellene demasiado.** Reinstale la tapa de seguridad enroscándola en el sentido del reloj y enchufe la unidad. El vapor comenzará a producirse en 3 a 5 minutos, o menos si se llena con agua caliente.

Paso 4: Conecte el vaporizador a un tomacorriente de 120V CA para enchufe de 3 espigas, la luz indicadora se encenderá.

Paso 5: Espere 5 a 6 minutos para que el vapor alcance su temperatura y presión de trabajo

Paso 6: Al principio saldrá un poco de agua saldrá por la boquilla. Esto es normal.

NOTA: El vaporizador debe rellenarse cuando el vapor deja de salir por la boquilla. Desenchufe el vaporizador del tomacorriente de la pared antes de rellenarlo con agua. Tenga cuidado al abrir la tapa porque el tanque está presurizado. Siempre espere 5 minutos para que se enfríe antes de abrir la tapa. Presionar el gatillo mientras se desenrosca la tapa de seguridad contra el sentido del reloj.

CUIDADO: Cuando se rellene agua en el vaporizador aún caliente, pueden producirse burbujeo. Tener cuidado al abrir la tapa de seguridad.

Relleno de Agua

Paso 1: Desenchufar el cordón del tomacorriente en la pared.

Paso 2: Presionar el gatillo hasta que salga toda la presión.

Paso 3: Esperar aprox. 5 minutos antes de abrir la tapa de seguridad cuidadosamente.

Paso 4: Girar la tapa media vuelta y esperar que a que cese el silbido causado por el residuo de vapor atrapado.

Paso 5: Desenroscar la tapa completamente y dejar que el vaporizador se enfríe

Paso 6: Llenar con agua lentamente usando el embudo y la taza medidora. (Fig. 1) **NO LLENAR CON EXCESO. Siempre dejar aprox. 2,5cm (1") libre entre el nivel del agua y la boca del orificio de llenado.**

Paso 7: Reinstalar la tapa de seguridad en el vaporizador y enchufarlo al tomacorriente. El vapor comenzará a producirse con se indicó anteriormente.

ADVERTENCIA: Este vaporizador se presuriza. Después de cada uso, apretar el gatillo para evacuar toda la presión antes de abrir la tapa de seguridad.



Fig. 1

INSTRUCCIONES PARA OPERAR

Boquilla Concentradora / Difusor de Vapor

Para instalar la boquilla concentradora o el difusor de vapor en la boquilla del vaporizador, alinear su extremo con dos clavijas con las ranuras en la boquilla del vaporizador, presionar hasta el tope y girar en el sentido del reloj hasta que enganche en posición. (Fig. 2)

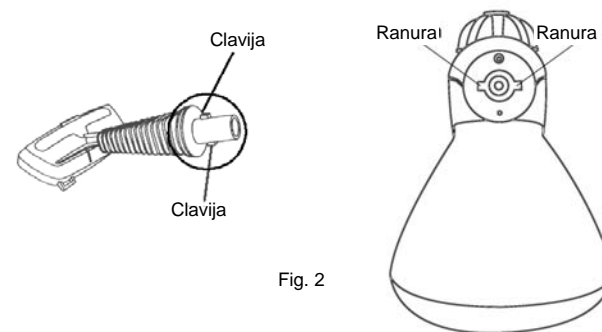

Fig. 2

Escurreidor de Ventanas

CUIDADO: Cuando lave ventanas siempre evite los cambios súbitos de temperatura para evitar que el vidrio se raje o rompa.

Para instalar el escurridor para ventanas en el difusor de vapor, colocar las dos bisagras de la parte posterior del escurridor en las dos orejas atrás del difusor. (Fig. 3) Batir el escurridor hacia arriba contra la parte inferior del difusor de vapor y presionar hasta que enganche.

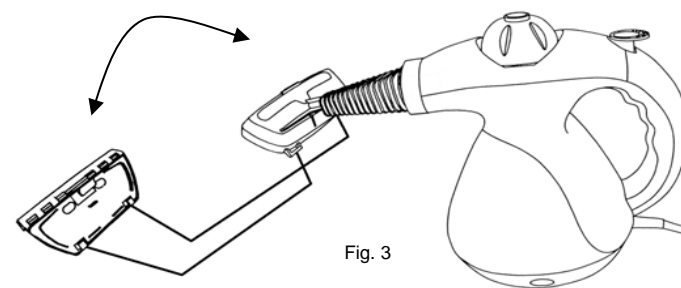

Fig. 3

Para sacar el escurridor del difusor, sólo presionar con el dedo la pestaña de seguro que está en el escurridor. (Fig. 4)



Fig. 4