

# ***Shark*** **GENIUS™**

S5003D

---

**OWNER'S GUIDE**  
**GUIDE DU PROPRIÉTAIRE**  
**MANUAL DEL PROPIETARIO**



# IMPORTANT SAFETY INSTRUCTIONS

## For Household Use Only

**WHEN USING YOUR SHARK® GENIUS™ STEAM POCKET® MOP SYSTEM, BASIC SAFETY PRECAUTIONS SHOULD ALWAYS BE FOLLOWED, INCLUDING THE FOLLOWING:**

**READ ALL INSTRUCTIONS BEFORE USING YOUR SHARK GENIUS STEAM POCKET MOP SYSTEM.**



**WARNING: DANGER OF SCALDING.** The steam emitted from the Steam Mop is very hot and may cause scalding. Please use caution when using the Steam Mop.

**WARNING: KEEP STEAM MOP AWAY FROM CHILDREN.**

### **POLARIZED PLUG:**

This Steam Mop has a polarized plug (one blade is wider than the other). As a safety feature, this plug will fit into a polarized outlet only one way. If the plug does not fit fully into the outlet, reverse the plug. If it still does not fit, contact a qualified electrician. **DO NOT** attempt to defeat this safety feature. It is not recommended to use an extension cord with this product.

### **WARNING:** TO REDUCE THE RISK OF FIRE, ELECTRIC SHOCK OR INJURY:

1. When in use **NEVER** turn the Steam Mop over on its side or direct steam toward people, pets or plants.
2. Use the system only for its intended use.
3. **DO NOT** use for space-heating purposes.
4. **DO NOT** use outdoors.
5. **DO NOT** leave the Steam Mop unattended when plugged in. **ALWAYS** unplug the power cord from the electrical outlet when not in use and before servicing.
6. **DO NOT** allow the Steam Mop to be used by children. Close attention is necessary when used near children, pets, or plants.
7. Use only as described in this owner's guide.
8. Use only manufacturer's recommended accessories.
9. **DO NOT** use with damaged cord or plug. If Steam Mop is not working as it should or has been dropped, damaged, left outdoors, or dropped into water, return it to SharkNinja Operating LLC for examination and repair. Incorrect reassembly or repair can cause a risk of electrical shock or injury when the Steam Mop is used.
10. To protect against a risk of electric shock, **DO NOT** immerse the Steam Mop in water or any other liquids.
11. **DO NOT** handle the plug or Steam Mop with wet hands or operate it without wearing shoes.
12. **DO NOT** pull or carry by cord, use cord as a handle, close a door on cord, or pull cord around sharp edges or corners. **DO NOT** run Steam Mop over cord. Keep cord away from heated surfaces.
13. **DO NOT** unplug by pulling on power cord. To unplug, grasp the plug not the power cord. **DO NOT** use extension cords or outlets with inadequate current-carrying capacity.
14. **DO NOT** put any objects into the steam nozzle openings. Discontinue use if the steam nozzle is blocked.
15. **DO NOT** put hands or feet under the Steam Mop. It gets very hot.
16. Use **ONLY** on flat, horizontal surfaces. **DO NOT** use on walls, counters, or windows.
17. **DO NOT** use on leather, wax-polished furniture, synthetic fabrics, velvet, or other delicate, steam-sensitive materials.
18. **DO NOT** add cleaning solutions, scented perfumes, oils, or any other chemicals to the water used in the Steam Mop as this may damage it or make it unsafe for use. If you live in a hard-water area, we recommend using distilled water in your Steam Mop.
19. **NEVER** leave any Dirt Grip™ pad in one spot while using or storing for any period of time, as this may damage your surfaces.
20. You can release the Dirt Grip pad after you have unplugged the Steam Mop and allowed it to cool.
21. When cleaning the exterior of the Steam Mop, unplug the power cord from the electrical outlet and clean the Steam Mop with a dry or damp cloth. **DO NOT** pour water or use alcohol, benzene, or paint thinner on the Steam Mop.
22. Extreme caution should be exercised when using the Steam Mop to clean stairs.
23. **NEVER** use Steam Mop without the Dirt Grip pad attached.
24. Keep your work area well lit.
25. Store Steam Mop indoors in a cool, dry place.
26. To avoid circuit overload, **DO NOT** operate another appliance on the same socket (circuit) as the Steam Mop.
27. To avoid scalding injuries, **ALWAYS** unplug and allow the Steam Mop to cool before removing or changing mop heads, accessories, or Dirt Grip pads.

**WARNING:** Your Steam Mop is designed to clean hard floor surfaces that will withstand high heat. **DO NOT** use on unsealed wood or unglazed ceramic floors. On surfaces that have been treated with wax and on some no-wax floors, the sheen may be removed by the heat and steam action. **ALWAYS** test an isolated area of the surface to be cleaned before proceeding. We also recommend that you check the use and care instructions from the floor manufacturer.

## SAVE THESE INSTRUCTIONS

Thank you for purchasing the Shark® Genius™ Steam Pocket® Mop System.

This Owner's Guide is designed to help you get a complete understanding of your new Genius Steam Pocket Mop System. Please read it carefully and keep for future reference.

For a list of what is included with this model, refer to the top panel of the box.

If you should have a question about your Shark Genius Steam Pocket Mop System, please call Shark Customer Service at 1-800-798-7398.

The Shark Genius Steam Pocket Mop System is an outstanding solution for deep steam cleaning. Whether you need to battle tough stains with the Steam Blaster™ or handle general cleaning and sealed hard floor sanitization\*, our next-generation Genius Mop Head and Dirt Grip™ pads offer the ultimate in versatility and efficiency, making cleaning simple, quick and easy.

\* Sanitization studies were conducted under controlled test conditions. Household conditions and results may vary. With Genius Mop Head in HI mode only when used with Steam Mop. Not in Steam Blaster mode.

**REGISTER YOUR PURCHASE:**

registeryourshark.com  
1-800-798-7398

**RECORD THIS INFORMATION:**

Model Number: \_\_\_\_\_

Date of Purchase (Keep receipt): \_\_\_\_\_

**TECHNICAL SPECIFICATIONS:**

Voltage: 120V, 60 Hz  
Watts: 1200W  
Water Capacity: 350 ml (11.8 oz.)

**RECOMMENDED SCHEDULE FOR REPLACING WASHABLE DIRT GRIP PADS:**

Every 3 months

**FOR BEST CLEANING PERFORMANCE:**

See the Caring for Your Steam Pocket Mop section for more detail. Vacuum or sweep before mopping.

**Contents**

- Getting Started..... 6
- Assembling Your Steam Pocket Mop ..... 7
- Using Your Steam Pocket Mop ..... 8
- Intelligent Steam Control®..... 9
- Caring For Your Steam Pocket Mop.....10
- Ordering Additional Accessories.....11
- Troubleshooting Guide .....12
- Frequently Asked Questions.....13
- Warranty.....15

**Thank you for purchasing the Shark® Genius™ Steam Pocket® Mop System.**

When assembling your Steam Mop there may be a little water in or around the water tank. This is because we test all our Steam Mops before you buy them, so you get a quality **Shark® Genius™ Steam Pocket® Mop System**.

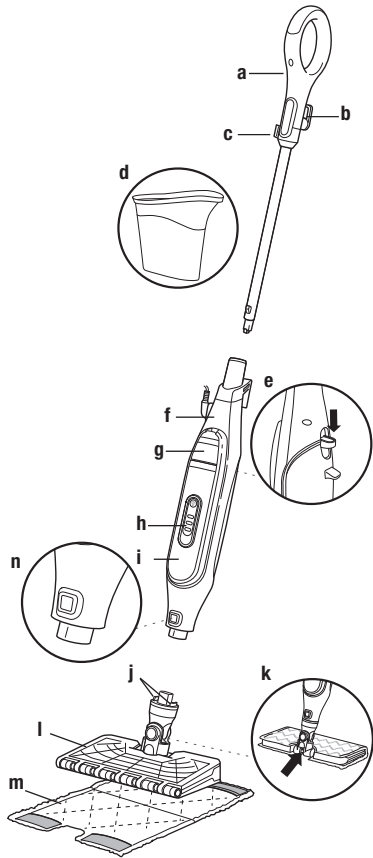

- a Steam Mop Handle
- b Quick-Release Cord Holder
- c Cord Management Clip
- d Filling Flask
- e Pad Release Button
- f Steam Mop Body
- g Water Tank Lid

- h Steam Control Button
- i Water Tank
- j Secondary Release Buttons
- k Steam Blaster™ Nozzle
- l Genius™ Mop Head
- m Dirt Grip™ Pad
- n Mop Head Release Button

## Assembling Your Steam Pocket® Mop

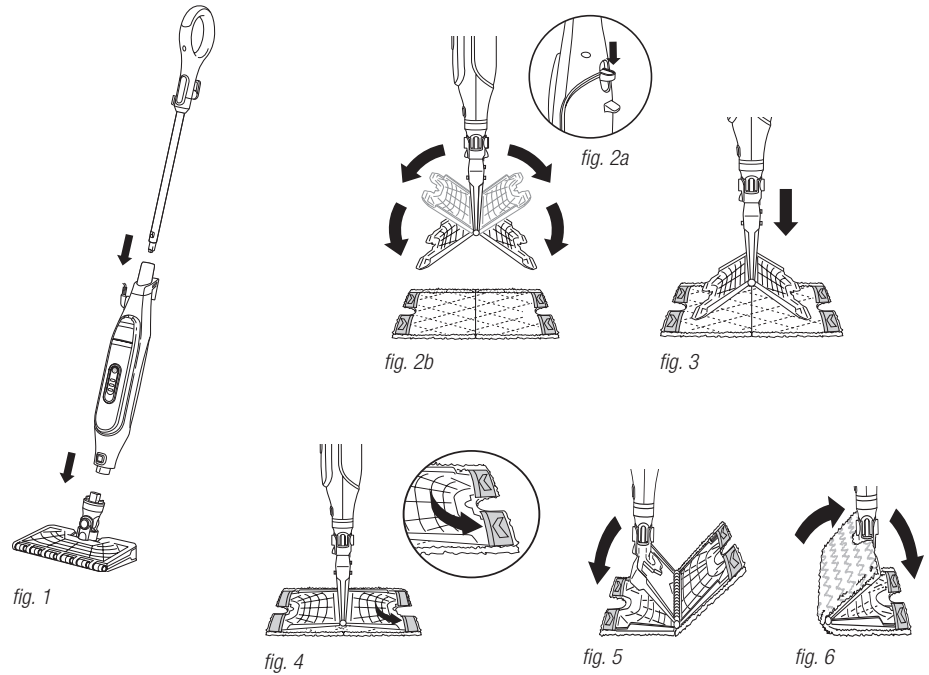

**⚠ WARNING: ALWAYS make sure the Steam Mop is UNPLUGGED when not in use. NEVER fill the Steam Mop or attach the mop head when the Steam Mop is plugged into an electrical outlet. Unplug from the electrical outlet and allow to cool before you fill the mop, or attach or remove the head. To prolong the life of your Steam Mop, we recommend using distilled water. Make sure you add only water to the tank. Chemicals or cleaning solutions (including vinegar) may damage the Steam Mop and could be unsafe for you and your family.**

### STEAM MOP ASSEMBLY

- 1 Insert the mop handle into the Steam Mop body. Push the mop handle in until it clicks into place. (fig. 1)
- 2 Slide the Genius™ Mop Head into the Steam Mop body. Push until it clicks securely into place. (fig. 1) To detach the Genius Mop Head, press the release button and slide off.

- 3 To attach the Dirt Grip™ pad, spread the pad on the floor with the pocket side up. Center the Genius Mop Head above the pad, then press the pad release button on the back of the Steam Mop body (fig. 2a). Both sides of the mop head will drop open (fig. 2b). Slip the mop head's four corner tabs into the four corner pockets of the pad (fig. 3 and fig. 4). Gently press one side of the mop head to the floor until that side clicks into place (fig. 5). Repeat on the other side (fig. 6).
- 4 Pull down on the water tank lid to open (fig. 7).
- 5 Use the filling flask to pour water into the tank (fig. 8). Water can be poured into the tank directly. **DO NOT** overfill past the water line on the fill flask. Press the water tank lid firmly to close it.

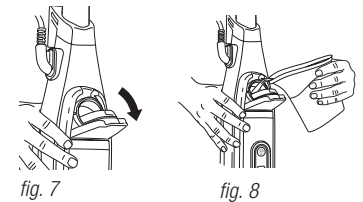

## Using Your Steam Pocket® Mop

**IMPORTANT:** Make sure you **DO NOT** use the Steam Mop without attaching a Dirt Grip™ pad and adding water to the water tank first. When you use the Steam Mop for the first time, it might take longer than the normal 30 seconds to start steaming.

**IMPORTANT:** **DO NOT** use on unsealed wood or unglazed ceramic floors. On surfaces that have been treated with wax and on some no-wax floors, the sheen may be removed by the heat and steam action. Test an isolated area of the surface to be cleaned before proceeding. Check the use and care instructions from the floor manufacturer.

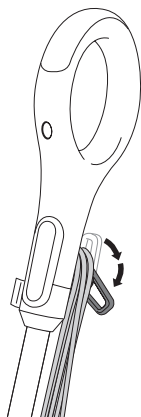

fig. 9

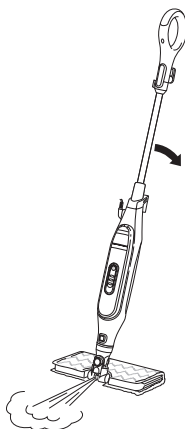

fig. 10

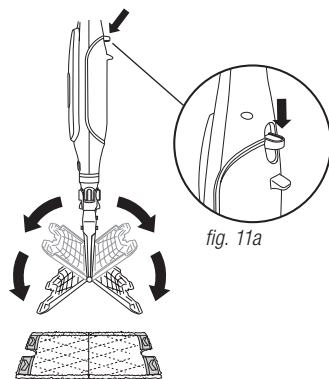

fig. 11b

**NOTE:** To prolong the life of your Steam Mop, we recommend using distilled water.

**NOTE:** Sweep or vacuum your floors prior to cleaning with your Steam Mop.

- 1 Twist the Quick-Release Cord Holder to unwrap the power cord completely (fig. 9). Plug into an electrical outlet.
- 2 When it's first plugged in, the unit will be in Standby mode. The 3 lights below the Steam Control Button will blink to indicate Standby mode.
- 3 To select the steam mode, press the Steam Control Button once for LOW (1 blue light) twice for MED (2 blue lights) or three times for HI (3 blue lights).
- 4 Clean your floors with a forward and backward motion.
- 5 When you need an extra burst of steam to clean a stuck-on stain, you can use the Steam Blaster™ feature. Flip the head over so that it is behind the mop body, then tilt the mop handle down. This will cause the Steam Blaster (fig. 10) to emit a concentrated blast of steam onto the stain.

**▲ CAUTION:** While in Steam Blaster mode, **DO NOT** leave stationary for more than one minute.

**▲ CAUTION:** **DO NOT** scrub any one area for an extended period of time.

- 6 To stop the Steam Blaster spray, simply raise the handle. You can then flip the mop head back into its original position and continue cleaning.
- 7 When finished mopping, press the Steam Control Button. The blue light will blink, indicating that the unit is in Standby mode. Once in Standby mode, unplug the unit.
- 8 To remove the Dirt Grip pad, simply lift the mop straight up by the handle until the Genius™ Mop Head is hanging straight down. Press the Release button on the back of the mop body (fig. 11a), and both sides of the head will drop open, releasing the pad (fig. 11b).
- 9 Once the Dirt Grip pad has been released, close the Genius Mop Head. To close, gently press one side of the Genius Mop Head to the floor until that side clicks into place. Repeat on the other side.
- 10 When the water tank is empty, the Steam Mop will stop producing steam. You can refill the water tank at any time as long as the Steam Mop is unplugged. Follow the water tank filling instructions on page 11.  
**NOTE:** Please wait 2 to 3 minutes for the Steam Mop to cool off before switching the mop head. **NEVER** leave the Steam Mop with a damp/wet Dirt Grip pad on any floor for an extended period of time.

## Intelligent Steam Control®

The Shark® Genius™ Steam Pocket® Mop System has 3 unique Intelligent Steam Control settings so you can use the right amount of steam for the cleaning task at hand. See below for tips on when to use each setting.

SETTING	IDEAL FOR THESE SEALED SURFACES	RECOMMENDED USAGE
<b>LOW</b> 	Laminate Hardwood Marble	Cleaning delicate surfaces Light cleaning and dusting Loosening and lifting light dirt
<b>MED</b> 	Hardwood Marble Tile Stone	Cleaning sealed surfaces and large areas Basic, everyday cleaning Removing spots and smaller messes Cleaning moderate and heavy traffic areas
<b>HI</b> 	Tile Stone Hardwood Marble	Reaching hard-to-clean surfaces Tough cleaning and removing stuck-on messes and stains Deep cleaning heavy traffic areas Cutting through heavy dirt and grime Sanitizing* floors
<b>Steam Blaster™</b>	For an extra burst of steam, you can use the Steam Blaster feature in LOW, MED and HI. Follow the instructions found on the "Using your Steam Pocket Mop" page.	

### TO SANITIZE\* WITH THE STEAM MOP USING THE GENIUS™ MOP HEAD AND THE DIRT GRIP™ PAD:

- 1 Attach a clean Dirt Grip pad to the Genius Mop Head.
- 2 Plug in the unit and press the Steam Control Button to select the HI Setting.
- 3 Wait 30 seconds for the unit to begin producing steam.
- 4 Start mopping on an appropriate sealed hard floor surface with a forward and backward motion. After three minutes, your unit is ready to be used to sanitize.
- 5 Using a forward and backward motion, move the unit slowly and evenly over the area to be sanitized while applying continuous downward pressure. Slowly repeat at least 3 times.

\* Sanitization studies were conducted under controlled test conditions. Household conditions and results may vary. With Genius Mop Head in HI mode only when used with Steam Mop. Not in Steam Blaster mode.

## Caring for Your Steam Pocket® Mop

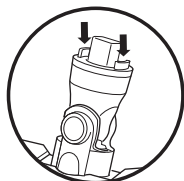

fig. 12

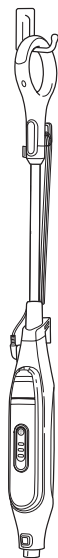

fig. 13

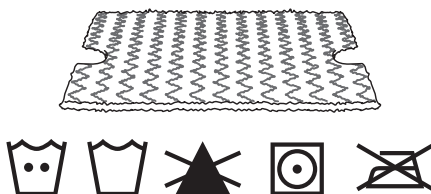

fig. 14



fig. 15

### AFTER USE AND STORAGE

- 1 Press the Steam Control Button until the three lights below start to blink, indicating that you are in Standby mode. Unplug the cord from the outlet and place the Steam Mop into the upright position. Let it cool.
- 2 To remove the Dirt Grip™ pad, lift the Steam Mop straight up by the handle until the Genius™ Mop Head is hanging straight down. Press the Release button on the back of the mop body, and both sides of the mop head will drop open, releasing the pad. Once the pad has been released, close the mop head.
- 3 If the Genius Mop Head is not attached to the mop, the pad can still be removed. Press the two red Secondary Release Buttons located on the sides of the mop head post to release the pad (**fig. 12**).
- 4 Empty the water tank before storing. To empty the tank, hold the Steam Mop beside a sink. Open the water tank lid, then lean the unit over the sink. Let the water drain out, then close the lid.
- 5 To store the Steam Mop, wait until after it has cooled and the steam has been released. Then remove the Genius Mop Head and hang the mop by its handle on a large hook (not included) (**fig. 13**).

### DIRT GRIP PAD CARE INSTRUCTIONS

#### Care

Machine-wash the Dirt Grip pads separately with warm water using liquid detergent.

**NEVER USE BLEACH, POWDERED DETERGENT, OR FABRIC SOFTENERS** as they may damage or leave a coating on the Dirt Grip pads that will reduce their cleaning performance and absorbency. Dirt Grip pads should be line-dried or tumble-dried on a low setting, as this will extend the life of the microfiber fabric (**fig. 14**).

Loose fibers can indicate wearing of the microfiber fabric. **DO NOT** pull the loose fibers, as this can cause the weave to come undone. Simply trim the loose fibers with scissors (**fig. 15**).

#### Replacement Dirt Grip pads

For best cleaning results, we recommend replacing your Dirt Grip pads every 3 to 4 months following normal use. As with any fabric, dirt particles, grease, friction, and repeated washing can cause the fibers to break down, and you may notice an increase in the effort needed to push or pull the mop.

You can purchase replacement Dirt Grip pads and other accessories by visiting [sharkclean.com](http://sharkclean.com) or calling 1-800-798-7398.

#### STEAM NOZZLE CARE

If you believe the main steam nozzle or the Steam Blaster™ nozzle is clogged, please contact Customer Service at 1-800-798-7398 or [sharkclean.com](http://sharkclean.com)

## Ordering Additional Accessories

### ACCESSORY

#### Genius™ Mop Head

Great for all-purpose cleaning. Get an extra boost for tough stains from the Steam Blaster™ and cut your cleaning time in half with the hands-free double-sided pad.

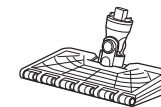

#### Dirt Grip™ Pad

Double-sided pad. Easy, hands-free installation and removal. Washable and reusable.

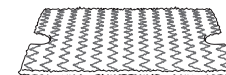

#### Triangle Scrubber Head

Triangle shape is perfect for cleaning corners and hard-to-reach areas. Equipped with a Steam Blaster to help loosen stains and a deployable scrubber to tackle stuck-on spots.

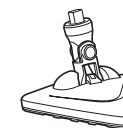

#### Triangle Scrubber Pad

Attach to the Triangle Scrubber Head to clean corners and other hard-to-reach spaces. Easy to install and remove.



#### Filling Flask

Filling line makes it simple and convenient to fill the water tank.



PROBLEM	POSSIBLE REASONS & SOLUTIONS
<b>The Steam Mop isn't producing any steam.</b>	<p>The Steam Mop should be securely plugged into an electrical outlet. Check your fuse or circuit breaker or try a different outlet.</p> <p>Make sure the water tank is full, the unit is plugged in, and the light around the Steam Control Button is solid.</p> <p>If the lights below the Steam Control Button are not illuminated, try a different electrical outlet.</p> <p>If the lights below the Steam Control Button are blinking, press the Steam Control Button to select a Steam setting.</p> <p>If the lights below the Steam Control Button are solid, wait 30 seconds for the unit to warm up.</p> <p>If after following the above steps the Steam Mop still does not produce any steam, contact Customer Service at 1-800-798-7398 or consumer-services@sharkninja.com</p>
<b>The Steam Mop is producing intermittent steam.</b>	<p>This is normal—for more consistent steam select the HI setting.</p> <p>Also make sure the water tank is full.</p>
<b>I can't select a Steam Setting.</b>	<p>Make sure the Steam Mop is plugged in and the lights below the Steam Control Button are solid.</p> <p>If your Steam Mop is producing steam but the lights below the Steam Control Button are not lit, call customer service at 1-800-798-7398.</p>
<b>I am getting streaky/cloudy floors.</b>	<p>The Dirt Grip™ pad might be dirty. If it is, flip it over to the clean side or change it entirely. If you washed the Dirt Grip pad with powdered detergent, then it could be damaged and require replacement.</p> <p>This could also be an indication of soap or grease residue that has accumulated on the floor. As the Steam Mop uses only a small amount of water, it may not be enough to rinse off the accumulation of residue that the steam is bringing to the surface. We suggest rinsing the floor with nothing but water, letting it dry, and then steam mopping again with a clean Dirt Grip pad. One or more rinses will generally remove the residue.</p> <p>A more stubborn case may require you to rinse the floor with a mix of one part vinegar and two parts water* (but <b>DO NOT</b> put any cleaning solution into the Steam Mop's water tank.)</p> <p>*Please consult your flooring manufacturer's care and maintenance instructions before applying any cleaning products or solutions.</p>
<b>It's really hard to push/pull the mop.</b>	<p>The mop might be hard to push/pull if the Dirt Grip pad isn't wet enough. It should get easier to push/pull the mop after it's been running for a few minutes.</p> <p>An overly dirty pad could also result in a harder push/pull experience. We recommend flipping the pad over or using a clean pad.</p>

QUESTION	ANSWER
<b>Can I use the Steam Mop on carpets?</b>	No, the Steam Mop is not designed for carpet cleaning.
<b>What surfaces can I use the Steam Mop on?</b>	<p>The Steam Mop is designed for use on all sealed hard floor surfaces. We recommend that you first test an isolated area of the floor surface to be cleaned as well as review the use and care instructions from your floor manufacturer.</p> <p><b>▲ WARNING: DO NOT use on leather, wax-polished furniture, synthetic fabrics, velvet, or other delicate, steam-sensitive materials.</b></p> <p><b>NOTE:</b> On surfaces treated with wax and on some no-wax floors, the sheen may be removed by the heat or steam action of the unit. Test an isolated area of flooring first to see if sheen is affected.</p>
<b>Can I put something other than water in the water tank of the Steam Mop?</b>	<b>DO NOT</b> add cleaning solutions, scented perfumes, oils, or any other chemicals to the water used in this appliance, as this may damage the unit or make it unsafe for use. We recommend using distilled water in your Steam Mop.





# CONSIGNES DE SÉCURITÉ IMPORTANTES

## Pour usage domestique seulement

**LORS DE L'UTILISATION DU SYSTÈME DE VADROUILLE SHARK<sup>MD</sup> GENIUS<sup>MC</sup> STEAM POCKET<sup>MD</sup>, DES MESURES DE SÉCURITÉ DE BASE DOIVENT TOUJOURS ÊTRE RESPECTÉES, INCLUANT LES SUIVANTES :**

**LIRE TOUTES LES DIRECTIVES AVANT D'UTILISER VOTRE SYSTÈME DE VADROUILLE SHARK GENIUS STEAM POCKET.**

 **AVERTISSEMENT : RISQUE DE BRÛLURE.**

**La vapeur émise par la vadrouille à vapeur est très chaude et peut provoquer des brûlures. Veuillez utiliser la vadrouille à vapeur avec précaution.**

 **AVERTISSEMENT : GARDER LA VADROUILLE À VAPEUR HORS DE PORTÉE DES ENFANTS.**

### FICHE POLARISÉE :

Cette vadrouille à vapeur est munie d'une fiche polarisée (une lame est plus large que l'autre). À des fins de sécurité, cette fiche s'insère dans une prise polarisée dans un seul sens. Si la fiche ne s'insère pas entièrement dans la prise, inversez la fiche. Si elle ne s'insère toujours pas, communiquez avec un électricien accrédité. Ne pas tenter de contourner ce dispositif de sécurité. Il n'est pas recommandé d'utiliser une rallonge avec ce produit.

 **AVERTISSEMENT :**  
**AFIN DE RÉDUIRE LES RISQUES D'INCENDIE, D'ÉLECTROCUTION OU DE BLESSURE :**

1. Lors de son utilisation, ne jamais faire pencher la vadrouille à vapeur sur le côté et ne pas diriger la vapeur vers les personnes, les animaux ou les plantes.
2. Employer le système uniquement pour son utilisation prévue.
3. **NE PAS UTILISER** comme source de chauffage domestique.
4. **NE PAS UTILISER** cet appareil à l'extérieur.
5. **NE PAS LAISSER** la vadrouille à vapeur sans surveillance lorsqu'elle est branchée. Toujours débrancher le cordon d'alimentation de la prise électrique lorsque l'appareil n'est pas utilisé et avant d'effectuer son entretien.
6. **NE PAS LAISSER** les enfants se servir de la vadrouille à vapeur. Porter une attention particulière lorsque le produit est utilisé à proximité d'enfants, d'animaux ou de plantes.
7. Utiliser l'appareil uniquement comme le décrit le guide du propriétaire.
8. Utiliser seulement les accessoires recommandés par le fabricant.
9. **NE PAS UTILISER** l'appareil si le cordon d'alimentation ou la fiche sont endommagés. Si la vadrouille à vapeur ne fonctionne pas comme prévu, est tombée, a été endommagée, a été laissée à l'extérieur ou est entrée en contact avec de l'eau, retournez-la à SharkNinja Operating LLC aux fins d'examen et de réparation. Des réparations ou un réassemblage incorrects peuvent présenter des risques de décharges électriques ou de blessures quand la vadrouille à vapeur est utilisée.
10. Pour se protéger contre les décharges électriques, **NE PAS IMMERGER** la vadrouille à vapeur dans l'eau ou tout autre liquide.
11. **NE PAS MANIPULER la fiche ou la vadrouille à vapeur avec les mains mouillées et ne pas l'utiliser sans porter de chaussures.**

12. **NE PAS TIRER** sur le cordon, ni transporter l'appareil par le cordon, ni utiliser le cordon comme une poignée, ni fermer une porte sur le cordon, ni tirer le cordon autour de bords ou de coins pointus. Ne pas faire fonctionner la vadrouille à vapeur sur le cordon. Éloigner le cordon d'alimentation des surfaces chaudes.
13. **NE PAS DÉBRANCHER** l'appareil en tirant sur le cordon d'alimentation. Tirer sur la fiche et non le cordon d'alimentation pour débrancher l'appareil. Ne pas utiliser de rallonge ou de prise ayant une intensité de courant admissible inadéquate.
14. **NE PAS INSÉRER** d'objets dans les ouvertures de la buse à vapeur. Cesser l'utilisation de l'appareil si la buse à vapeur est bloquée.
15. **NE PAS METTRE** les mains ou les pieds sous la vadrouille à vapeur. La chaleur est intense.
16. Utiliser l'appareil **SEULEMENT** sur des surfaces planes horizontales. **NE PAS UTILISER** sur les murs, les comptoirs ou les fenêtres.
17. **NE PAS UTILISER** sur du cuir, des meubles cirés, des tissus synthétiques, du velours ou d'autres matériaux sensibles à la vapeur.
18. **NE PAS AJOUTER** de produits nettoyants, de parfums, d'huiles ou tout autre produit chimique à l'eau utilisée par la vadrouille à vapeur, car cela risque de l'endommager ou de présenter un danger. Si vous habitez dans une zone où l'eau est dure, nous vous recommandons d'utiliser de l'eau distillée dans votre vadrouille à vapeur.
19. **Ne jamais laisser le tampon Dirt Grip<sup>MC</sup> à un seul endroit pendant son utilisation ou son rangement, car cela pourrait endommager vos surfaces.**
20. Retirer le tampon Dirt Grip après avoir débranché la vadrouille à vapeur et lui avoir permis de se refroidir.
21. Lors du nettoyage de l'extérieur de la vadrouille à vapeur, débrancher le cordon d'alimentation de la prise de courant et nettoyer la vadrouille à vapeur avec un chiffon sec ou humide. Ne pas verser d'eau ou utiliser d'alcool, de benzène ou de diluant sur la vadrouille à vapeur.
22. Une extrême prudence est de rigueur lors de l'utilisation de la vadrouille à vapeur pour nettoyer les escaliers.
23. Ne jamais utiliser la vadrouille à vapeur sans y fixer le tampon Dirt Grip.
24. Garder la zone de travail bien éclairée.
25. Ranger la vadrouille à vapeur à l'intérieur dans un endroit frais et sec.
26. Pour éviter une surcharge du circuit, ne pas utiliser un autre appareil sur la même prise (circuit) que celle de la vadrouille à vapeur.
27. Pour éviter les brûlures graves, toujours débrancher la vadrouille à vapeur et la laisser refroidir avant de retirer ou de changer les têtes de la vadrouille, les accessoires ou les tampons Dirt Grip.

 **AVERTISSEMENT :** la vadrouille à vapeur est conçue pour nettoyer des planchers à surface dure capables de supporter de hautes températures. Ne pas utiliser sur des planchers en bois non scellés ou en céramique non vernie. Sur des surfaces cirées ou sur certains planchers sans cirage, le lustre peut être enlevé par la chaleur et la vapeur. Il est recommandé de toujours tester une partie isolée de la surface à nettoyer avant de débiter. Il est également recommandé de consulter les instructions d'utilisation et d'entretien du fabricant de planchers.

# CONSERVER CES INSTRUCTIONS

Merci d'avoir acheté le système de vadrouille Shark<sup>MD</sup> Genius<sup>MC</sup> Steam Pocket<sup>MD</sup>.

Ce guide du propriétaire a été conçu pour vous aider à acquérir une compréhension approfondie de votre nouveau système de vadrouille Genius Steam Pocket. Veuillez lire ce manuel soigneusement et le conserver pour référence ultérieure.

Pour une liste de ce qui est inclus avec ce modèle, consultez le panneau supérieur de la boîte.

Pour toute question sur votre système de vadrouille Shark Genius Steam Pocket, veuillez appeler le service à la clientèle de Shark au 1 800 798-7398.

Le système de vadrouille Shark Genius Steam Pocket offre une solution exceptionnelle pour le nettoyage à la vapeur en profondeur. Que vous ayez besoin de lutter contre les taches tenaces avec le Steam Blaster<sup>MC</sup> ou que vous fassiez du nettoyage général et de la désinfection de plancher\*, notre tête de vadrouille Genius<sup>MC</sup> et nos tampons Dirt Grip<sup>MC</sup> de nouvelle génération offrent le summum en matière de polyvalence et d'efficacité, ce qui rend votre nettoyage simple, rapide et facile.

\* Les études de désinfection ont été effectuées dans des conditions contrôlées. Les résultats et les conditions liés à l'entretien ménager peuvent varier. Servez-vous du réglage « HI » (élevé) de la tête de la vadrouille Genius uniquement lorsqu'utilisée avec la vadrouille à vapeur. Pas en mode Steam Blaster.

#### ENREGISTREZ VOTRE ACHAT :

registeryourshark.com  
1 800 798-7398

#### NOTEZ LES RENSEIGNEMENTS CI-DESSOUS :

Numéro de modèle : \_\_\_\_\_

Date d'achat (conserver le reçu) : \_\_\_\_\_

#### CARACTÉRISTIQUES TECHNIQUES

Tension électrique : 120 V, 60 Hz  
Puissance : 1200W  
Capacité en eau : 350 ml (11,8 oz)

#### HORAIRE RECOMMANDÉ DE REMPLACEMENT DES TAMPONS DIRT GRIP LAVABLES :

Tous les 3 mois

#### POUR LE MEILLEUR RENDEMENT DU NETTOYAGE :

Voir la section « Prendre soin de la vadrouille Steam Pocket » pour plus de détails. Passer l'aspirateur ou balayer le plancher avant d'utiliser la vadrouille.

## Merci d'avoir acheté le système de vadrouille Shark<sup>MD</sup> Genius<sup>MC</sup> Steam Pocket<sup>MD</sup>.

Mise en route .....	20
Assemblage de la vadrouille Steam Pocket .....	21
Utilisation de la vadrouille Steam Pocket .....	22
Intelligent Steam Control <sup>MD</sup> .....	23
Prendre soin de la vadrouille Steam Pocket .....	24
Commander des accessoires supplémentaires .....	25
Guide de dépannage .....	26
Foire aux questions .....	27
Garantie .....	29

## Mise en route

Lors du montage de votre vadrouille à vapeur, il peut y avoir un peu d'eau dans le réservoir d'eau ou autour de ce dernier. En effet, nous testons toutes nos vadrouilles à vapeur avant que vous les achetiez, de sorte que vous obtenez un système de vadrouille **Shark<sup>MD</sup> Genius<sup>MC</sup> Steam Pocket<sup>MD</sup> de qualité.**

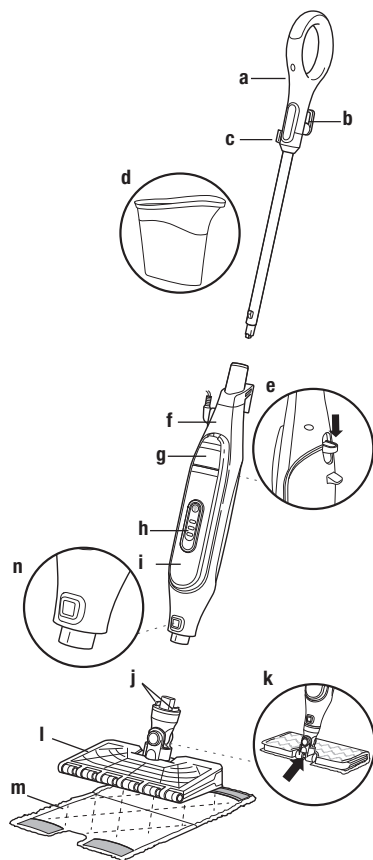

- a** Poignée de la vadrouille à vapeur
- b** Support du cordon à déclenchement instantané
- c** Pince du rangement du cordon
- d** Godet de remplissage
- e** Bouton de déverrouillage du tampon
- f** Corps de la vadrouille à vapeur
- g** Couvercle du réservoir d'eau
- h** Bouton de contrôle de la vapeur
- i** Réservoir d'eau
- j** Boutons de déverrouillage secondaire
- k** Buse Steam Blaster<sup>MC</sup>
- l** Tête de la vadrouille Genius<sup>MC</sup>
- m** Tampon Dirt Grip<sup>MC</sup>
- n** Bouton de déverrouillage de la tête de la vadrouille

## Assemblage de la vadrouille Steam Pocket<sup>MD</sup>

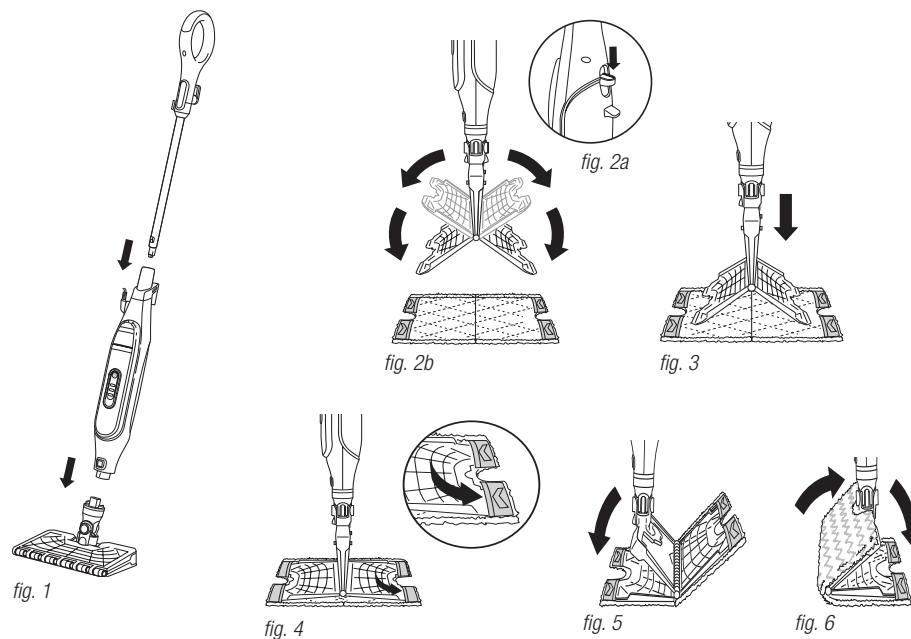

- ▲ AVERTISSEMENT : assurez-vous toujours que la vadrouille à vapeur est DÉBRANCHÉE lorsqu'elle n'est pas utilisée. Ne remplissez jamais la vadrouille à vapeur et ne joignez jamais la tête de la vadrouille lorsque cette dernière est branchée sur une prise électrique. Débranchez-la de la prise électrique et laissez-la refroidir avant de la remplir, ou de fixer ou de retirer la tête. Pour prolonger le cycle de vie de votre vadrouille à vapeur, nous vous recommandons d'utiliser de l'eau distillée. Assurez-vous de n'ajouter que de l'eau dans le réservoir. Les produits chimiques et les solutions de nettoyage (y compris le vinaigre) peuvent endommager la vadrouille à vapeur et pourraient être dangereux pour vous et votre famille.**

### ASSEMBLAGE DE LA VADROUILLE À VAPEUR

- 1** Insérez la poignée dans le corps de la vadrouille à vapeur. Poussez la poignée jusqu'à ce que vous entendiez un déclic indiquant qu'elle est en place (**fig. 1**).
- 2** Faites glisser la tête de la vadrouille Genius<sup>MC</sup> dans le corps de la vadrouille à vapeur. Poussez jusqu'à ce que vous entendiez un déclic indiquant qu'elle est solidement en place (**fig. 1**). Pour détacher la tête de la vadrouille Genius, appuyez sur le bouton de déverrouillage et faites-la glisser.

- 3** Pour fixer le tampon Dirt Grip<sup>MC</sup>, étalez le tampon sur le sol, la pochette sur le dessus. Centrez la tête de la vadrouille Genius au-dessus du tampon, puis appuyez sur le bouton de déverrouillage à l'arrière du corps de la vadrouille à vapeur (**fig. 2a**). Les deux côtés de la tête de la vadrouille Genius s'ouvrent (**fig. 2b**). Faites glisser les languettes des quatre coins de la tête de la vadrouille Genius dans les quatre pochettes à angle du tampon (**fig. 3 et fig. 4**). Poussez délicatement un côté de la tête de la vadrouille contre le sol jusqu'à ce que ce côté s'enclenche (**fig. 5**). Répétez l'opération de l'autre côté (**fig. 6**).
- 4** Tirez le couvercle du réservoir d'eau vers le bas pour l'ouvrir (**fig. 7**).
- 5** Utilisez le godet de remplissage pour verser de l'eau dans le réservoir d'eau (**fig. 8**). L'eau peut être versée directement dans le réservoir. Ne pas dépasser la ligne de niveau maximal d'eau sur le godet de remplissage. Appuyez fermement sur le couvercle du réservoir d'eau pour le refermer.

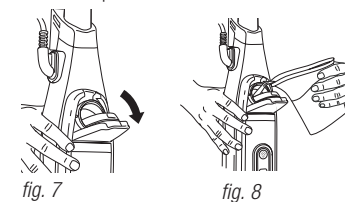

## Utilisation de la vadrouille Steam Pocket<sup>MD</sup>

**IMPORTANT : assurez-vous de ne pas utiliser la vadrouille à vapeur sans y attacher un tampon Dirt Grip<sup>MC</sup> et sans ajouter de l'eau dans le réservoir d'abord. Lorsque vous utilisez la vadrouille à vapeur pour la première fois, le démarrage de la vapeur peut prendre plus que les 30 secondes habituelles.**

**IMPORTANT : ne pas utiliser sur des planchers en bois non scellés ou en céramique non vernie. Sur des surfaces cirées ou sur certains planchers sans cirage, le lustre peut être enlevé par la chaleur et la vapeur. Tester une partie isolée de la surface à nettoyer avant de continuer. Consulter les instructions d'utilisation et d'entretien du fabricant de planchers.**

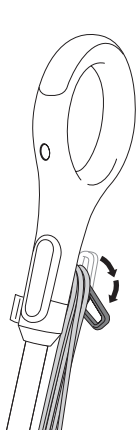

fig. 9

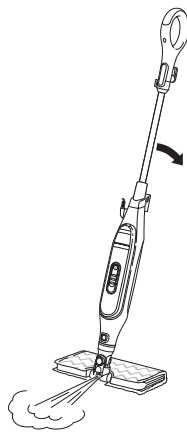

fig. 10

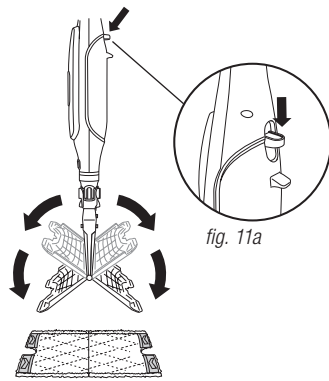

fig. 11b

**REMARQUE :** pour prolonger le cycle de vie de votre vadrouille à vapeur, nous vous recommandons d'utiliser de l'eau distillée.

**REMARQUE :** balayez ou passez l'aspirateur sur vos planchers avant de les nettoyer avec votre vadrouille à vapeur.

- 1 Faites pivoter le support du cordon à déclenchement instantané afin de dérouler complètement le cordon d'alimentation (fig. 9). Brancher le cordon dans une prise électrique.
- 2 Quand il est branché pour la première fois, l'appareil se met en mode de veille. Les trois voyants sous le bouton de contrôle de la vapeur clignotent pour indiquer le mode de veille.
- 3 Pour sélectionner le mode de vapeur, appuyez sur le bouton de contrôle de la vapeur une fois pour « LOW » (un voyant bleu), deux fois pour « MED » (deux voyants bleus) ou trois fois pour « HI » (trois voyants bleus).
- 4 Nettoyez vos planchers avec un mouvement de va-et-vient.
- 5 Lorsque vous avez besoin d'un souffle supplémentaire de vapeur pour nettoyer une tache rebelle, vous pouvez utiliser la fonction Steam Blaster<sup>MC</sup>. Retournez la tête de sorte qu'elle est derrière le corps de la vadrouille, puis inclinez la poignée de la vadrouille vers le bas. Cela activera la fonction Steam Blaster (fig. 10) pour produire un jet de vapeur concentré sur la tache.

**⚠ AVERTISSEMENT :** en mode Steam Blaster, ne laissez pas le jet à un seul endroit plus qu'une minute.

**⚠ AVERTISSEMENT :** ne frottez pas la même surface pendant une période de temps prolongée.

- 6 Pour arrêter la fonction Steam Blaster, il suffit de soulever la poignée. Vous pouvez ensuite retourner la tête de la vadrouille dans sa position d'origine et continuer le nettoyage.
- 7 Lorsque vous avez fini d'utiliser la vadrouille, appuyez sur le bouton de contrôle de la vapeur. Le voyant bleu clignote, indiquant que l'appareil est en mode de veille. Une fois en mode de veille, débranchez l'appareil.
- 8 Pour retirer le tampon Dirt Grip, soulevez simplement la vadrouille à vapeur vers le haut par la poignée jusqu'à ce que la tête de la vadrouille Genius<sup>MC</sup> soit suspendue verticalement. Appuyez sur le bouton de déverrouillage à l'arrière du corps de la vadrouille (fig. 11a) et les deux côtés de la tête s'ouvriront pour libérer le tampon (fig. 11b).
- 9 Dès que le tampon Dirt Grip est libéré, refermez la tête de la vadrouille Genius. Pour la fermer, poussez délicatement un côté de la tête de la vadrouille Genius contre le sol jusqu'à ce que ce côté s'enclenche. Répétez l'opération de l'autre côté.
- 10 Lorsque le réservoir d'eau est vide, la vadrouille à vapeur arrêtera de produire de la vapeur. Vous pouvez remplir le réservoir d'eau à tout moment tant que la vadrouille à vapeur est débranchée. Suivez les instructions de remplissage du réservoir d'eau à la page 23.

**REMARQUE :** veuillez attendre de deux à trois minutes pour que la vadrouille à vapeur refroidisse avant de changer la tête de la vadrouille. Ne laissez jamais la vadrouille à vapeur avec un tampon Dirt Grip humide sur tout plancher pour une période de temps prolongée.

## Intelligent Steam Control<sup>MD</sup>

Le système de vadrouille Shark<sup>MD</sup> Genius<sup>MC</sup> Steam Pocket<sup>MD</sup> a trois réglages intelligents uniques de contrôle de la vapeur de sorte que vous pouvez utiliser la bonne quantité de vapeur pour la tâche de nettoyage à accomplir. Voir ci-dessous pour obtenir des conseils sur l'utilisation de chaque réglage.

RÉGLAGE	IDÉAL POUR CES SURFACES SCÉLÉES	UTILISATION RECOMMANDÉE
<b>LOW (faible)</b> 	Plancher lamellé Bois dur Marbre	Nettoyage des surfaces délicates Nettoyage léger et dépeussierage Dissolution et soulèvement de la saleté légère
<b>MED (moyen)</b> 	Bois dur Marbre Tuile Pierre	Nettoyage des grandes surfaces scellées Nettoyage quotidien de base Nettoyage des taches et des petits dégâts Nettoyage des zones à circulation modérée et intense
<b>HI (élevé)</b> 	Tuile Pierre Bois dur Marbre	Nettoyage en profondeur et des surfaces difficiles à nettoyer Nettoyage en profondeur ainsi que des dégâts et des taches rebelles Nettoyage en profondeur des zones à circulation dense Suppression de la saleté et de la crasse épaisses Désinfection* de planchers
<b>Steam Blaster<sup>MC</sup></b>	Pour obtenir un souffle supplémentaire de vapeur, vous pouvez utiliser la fonction Steam Blaster aux réglages « LOW » (faible), « MED » (moyen) et « HI » (élevé). Suivez les instructions figurant sur la page « Utilisation de la vadrouille Steam Pocket ».	

### POUR DÉSINFECTER\* AVEC LA VADROUILLE À VAPEUR EN UTILISANT LA TÊTE DE LA VADROUILLE GENIUS<sup>MC</sup> ET LE TAMPON DIRT GRIP<sup>MC</sup> :

- 1 Fixez un tampon Dirt Grip propre à la tête de la vadrouille Genius.
- 2 Branchez l'appareil et appuyez sur le bouton de contrôle de la vapeur pour sélectionner le réglage « HI » (élevé).
- 3 Attendez 30 secondes pour que l'appareil commence à produire de la vapeur.
- 4 Commencez à passer la vadrouille sur une surface de plancher dur scellé appropriée avec un mouvement de va-et-vient. Après trois minutes, votre appareil est prêt à être utilisé pour désinfecter.
- 5 En utilisant un mouvement d'en avant en arrière, déplacez l'appareil tranquillement et uniformément dans la zone que vous souhaitez désinfecter tout en appliquant une pression continue vers le bas. Répétez au moins trois fois.

\* Les études de désinfection ont été effectuées dans des conditions contrôlées. Les résultats et les conditions liés à l'entretien ménager peuvent varier. Servez-vous du réglage « HI » (élevé) de la tête de la vadrouille Genius uniquement lorsqu'utilisée avec la vadrouille à vapeur. Pas en mode Steam Blaster.

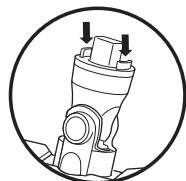

fig. 12



fig. 13

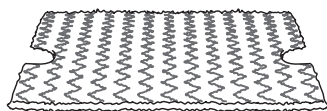

fig. 14



fig. 15

## APRÈS L'UTILISATION ET LE RANGEMENT

- Appuyez sur le bouton de contrôle de la vapeur jusqu'à ce que les trois voyants dessous commencent à clignoter, indiquant que vous êtes en mode de veille. Débranchez le cordon de la prise et placez la vadrouille à vapeur en position verticale. Laissez-la refroidir.
- Pour retirer le tampon Dirt Grip<sup>MC</sup>, soulevez la vadrouille à vapeur vers le haut par la poignée jusqu'à ce que la tête de la vadrouille Genius<sup>MC</sup> soit suspendue verticalement. Appuyez sur le bouton de déverrouillage du tampon à l'arrière du corps de la vadrouille et les deux côtés de la tête de la vadrouille Genius s'ouvriront pour libérer le tampon. Dès que le tampon Dirt Grip est libéré, refermez la tête de la vadrouille Genius.
- Si la tête de la vadrouille Genius n'est pas fixée à la vadrouille, le tampon peut toujours être retiré. Appuyez sur les deux boutons rouges de déverrouillage secondaire du tampon situés sur les côtés de la tête de la vadrouille Genius pour libérer le tampon (fig. 12).
- Videz le réservoir d'eau avant le rangement. Pour vider le réservoir, tenez la vadrouille à vapeur à côté d'un évier. Ouvrez le couvercle du réservoir d'eau, puis penchez l'appareil au-dessus de l'évier. Laissez l'eau se vider, puis fermez le couvercle.
- Pour ranger la vadrouille à vapeur, attendez qu'elle ait refroidi et que la vapeur d'eau soit libérée. Ensuite, retirez la tête de la vadrouille Genius et accrochez la vadrouille à vapeur par sa poignée sur un grand crochet (non inclus) (fig. 13).

## INSTRUCTIONS POUR PRENDRE SOIN DU TAMPON DIRT GRIP

### Soins

Lavez les tampons Dirt Grip à la machine séparément dans de l'eau chaude avec du détergent liquide.

### N'UTILISEZ PAS D'AGENTS BLANCHISSANTS OU D'ADOUCCISSANTS

car ils pourraient endommager les tampons ou laisser une couche de résidus qui pourrait réduire l'efficacité de nettoyage et d'absorption des tampons Dirt Grip. Les tampons Dirt Grip devraient être séchés sur une corde à linge ou par culbutage à faible chaleur, car cela permettra de prolonger la durée du cycle de vie du tissu en microfibre (fig. 14).

Les fibres lâches peuvent indiquer l'usure du tissu en microfibre. Ne tirez pas sur les fibres lâches, car cela peut défaire l'armure du tissu. Il suffit de couper les fibres lâches avec des ciseaux (fig. 15).

### Tampons Dirt Grip de remplacement

Pour obtenir les meilleurs résultats de nettoyage, nous recommandons de remplacer vos tampons Dirt Grip tous les 3 ou 4 mois après une utilisation normale. Comme avec tout tissu, les particules de saleté, la graisse, la friction, et les lavages répétés peuvent briser les fibres, et vous remarquerez peut-être une augmentation de l'effort nécessaire pour pousser ou tirer sur la vadrouille.

Vous pouvez acheter des tampons Dirt Grip de remplacement et d'autres accessoires en visitant [sharkclean.com](http://sharkclean.com) ou en composant le 1 800 798-7398.

### SOIN DE LA BUSE À VAPEUR

Si vous pensez que la buse à vapeur principale ou que la buse Steam Blaster<sup>MC</sup> sont bouchées, veuillez communiquer avec le service à la clientèle au 1 800 798-7398 ou à [consumer-services@sharkninja.com](mailto:consumer-services@sharkninja.com).

## ACCESSOIRE

### Tête de la vadrouille Genius<sup>MC</sup>

Idéale pour tout type de nettoyage. Obtenez un coup de pouce supplémentaire pour les taches tenaces en employant le Steam Blaster<sup>MC</sup> et réduisez de moitié le temps de nettoyage avec le tampon à mains libres recto verso.

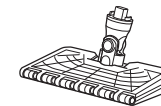

### Tampon Dirt Grip<sup>MC</sup>

Tampons recto verso. Installation et retrait faciles à mains libres. Lavable et réutilisable.

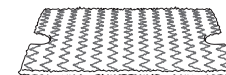

### Tête à brosse triangulaire

Sa forme triangulaire est parfaite pour nettoyer les coins et les endroits difficiles à atteindre. L'appareil est équipé d'un jet de vapeur pour aider à supprimer les taches et une brosse déployable pour lutter contre les taches rebelles.

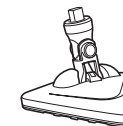

### Tampon-brosse triangulaire

Idéal pour nettoyer les coins et les autres espaces difficiles à atteindre. Facile à installer et à enlever.



### Godet de remplissage

La ligne de niveau d'eau rend le remplissage du réservoir simple et pratique.



PROBLÈME	RAISONS ET SOLUTIONS POSSIBLES
<b>La vadrouille à vapeur ne produit pas de vapeur.</b>	<p>La vadrouille à vapeur devrait être bien branchée dans une prise électrique. Vérifiez les fusibles ou les disjoncteurs ou essayez une autre prise.</p> <p>Assurez-vous que le réservoir d'eau est plein, que l'appareil est branché et que le voyant autour du bouton de contrôle de la vapeur est allumé.</p> <p>Si les voyants sous le bouton de contrôle de la vapeur sont éteints, essayez une autre prise électrique.</p> <p>Si les voyants sous le bouton de contrôle de la vapeur clignotent, appuyez sur ce bouton pour sélectionner un réglage de vapeur.</p> <p>Si les voyants sous le bouton de contrôle de la vapeur sont allumés, attendez 30 secondes pour que l'appareil se réchauffe.</p> <p>Si après avoir suivi les étapes ci-dessus, la vadrouille à vapeur ne produit toujours pas de vapeur, communiquez avec le service à la clientèle au 1 800 798-7398 ou à <a href="mailto:consumer-services@sharkninja.com">consumer-services@sharkninja.com</a>.</p>
<b>La vadrouille à vapeur produit de la vapeur intermittente.</b>	<p>C'est normal. Pour obtenir plus de vapeur cohérente, sélectionnez le réglage « HI ».</p> <p>Assurez-vous également que le réservoir d'eau est plein.</p>
<b>Je ne peux pas sélectionner un réglage de vapeur.</b>	<p>Assurez-vous que la vadrouille à vapeur est branchée et que les voyants sous le bouton de contrôle de la vapeur sont allumés.</p> <p>Si votre vadrouille à vapeur produit de la vapeur, mais les voyants sous le bouton de contrôle de la vapeur ne sont pas allumés, appelez le service à la clientèle au 1 800 798-7398.</p>
<b>J'obtiens des planchers striés ou ternes.</b>	<p>Le tampon Dirt Grip<sup>MC</sup> pourrait être sale. Si c'est le cas, retournez-le sur le côté propre ou changez-le complètement. Si vous lavez le tampon Dirt Grip avec un détergent en poudre, il pourrait s'endommager et devra être remplacé.</p> <p>Cela pourrait aussi être une indication de résidus de savon ou de graisse accumulés sur le sol. Puisque la vadrouille à vapeur n'utilise qu'une petite quantité d'eau, cette dernière peut ne pas être suffisante pour rincer l'accumulation de résidus que la vapeur pousse à la surface. Nous vous suggérons de rincer le sol à l'eau simplement, de le laisser sécher, puis d'utiliser la vadrouille à vapeur de nouveau avec un tampon Dirt Grip propre. Il faut au moins un rinçage généralement pour enlever le résidu.</p> <p>Les résidus plus tenaces peuvent exiger de rincer le sol avec un mélange d'une partie de vinaigre et de deux parties d'eau* (mais NE METTEZ PAS n'importe quel produit nettoyant dans le réservoir d'eau de la vadrouille à vapeur).</p> <p>* Veuillez consulter les instructions d'entretien et de soins du fabricant de revêtements de sol avant d'appliquer des produits ou des solutions de nettoyage.</p>
<b>Il est vraiment difficile pour moi de pousser ou de tirer sur la vadrouille.</b>	<p>La vadrouille peut aussi être difficile à pousser ou à tirer si le tampon Dirt Grip n'est pas suffisamment mouillé. Il devrait être plus facile à pousser ou à tirer sur la vadrouille après qu'elle a fonctionné depuis quelques minutes.</p> <p>Un tampon trop sale pourrait également rendre votre expérience de pousser et de tirer sur la vadrouille plus difficile. Nous vous recommandons de retourner le tampon ou d'en utiliser un propre.</p>

QUESTION	RÉPONSE
<b>Puis-je utiliser la vadrouille à vapeur sur les tapis?</b>	Non, la vadrouille à vapeur n'est pas conçue pour le nettoyage de tapis.
<b>Sur quelles surfaces puis-je utiliser la vadrouille à vapeur?</b>	<p>La vadrouille à vapeur est conçue pour être utilisée sur toutes les surfaces de plancher scellé en bois dur. Nous vous recommandons d'abord de tester une zone isolée de la surface du sol à nettoyer, ainsi que de consulter les instructions sur l'utilisation et les soins de votre fabricant de recouvrement de sol.</p> <p><b>▲ AVERTISSEMENT : ne pas utiliser sur du cuir, des meubles cirés, des tissus synthétiques, du velours ou d'autres matériaux sensibles à la vapeur.</b></p> <p><b>REMARQUE :</b> sur des surfaces cirées ou sur certains planchers sans cirage, le lustre peut être enlevé par la chaleur et la vapeur de l'appareil. Testez une zone isolée du plancher d'abord pour voir si son lustre est affecté.</p>
<b>Puis-je mettre autre chose que de l'eau dans le réservoir d'eau de la vadrouille à vapeur?</b>	NE PAS AJOUTER de produits nettoyants, de parfums, d'huiles ou tout autre produit chimique à l'eau utilisée par l'appareil, car cela risque d'endommager l'appareil ou de présenter un danger. Nous vous recommandons d'utiliser de l'eau distillée dans votre vadrouille à vapeur.



# INSTRUCCIONES IMPORTANTES DE SEGURIDAD

## Para uso doméstico únicamente

**AL UTILIZAR EL SISTEMA DE MOPA SHARK®GENIUS™ STEAM POCKET®, SIEMPRE DEBE SEGUIR LAS PRECAUCIONES DE SEGURIDAD BÁSICAS, ENTRE LAS QUE SE INCLUYEN LAS SIGUIENTES:**

**LEA TODAS LAS INSTRUCCIONES ANTES DE USAR EL SISTEMA DE MOPA SHARK GENIUS STEAM POCKET.**



**ADVERTENCIA: PELIGRO DE ESCALDADURAS.**

**La temperatura del vapor que emite la mopa es muy alta y puede causar escaldaduras. Proceda con precaución cuando utilice la mopa a vapor.**

**ADVERTENCIA: MANTENGA LA MOPA A VAPOR LEJOS DE LOS NIÑOS.**

**ENCHUFE POLARIZADO:**

Esta mopa a vapor tiene un enchufe polarizado (una pata es más ancha que la otra). Como característica de seguridad, este enchufe se conecta en un tomacorriente polarizado solo de una forma. Si el enchufe no entra por completo en el tomacorriente, invierta el enchufe. Si aún así no encaja, comuníquese con un electricista calificado. No intente anular esta característica de seguridad. No se recomienda el uso de un cable de extensión con este producto.

**ADVERTENCIA: PARA REDUCIR EL RIESGO DE INCENDIO, DESCARGA ELÉCTRICA O LESIÓN:**

1. Cuando esté en uso, nunca coloque la mopa a vapor sobre uno de sus lados ni dirija el vapor hacia las personas, mascotas o plantas.
2. No use el sistema con fines que no sean los previstos.
3. **NO** la use para calefaccionar ambientes.
4. **NO** la use al aire libre.
5. **NO** deje la mopa a vapor sin supervisión mientras esté enchufada. Desenchufe el cable de alimentación del tomacorriente siempre que no esté en uso y antes del mantenimiento.
6. **NO** permita que los niños usen la mopa a vapor. Es necesario tomar precauciones cuando se use cerca de niños, mascotas o plantas.
7. Use la mopa a vapor solamente como se describe en este Manual del propietario.
8. Use solamente los accesorios recomendados por el fabricante.
9. **NO** use la mopa a vapor si el cable de alimentación o el enchufe están dañados. Si la mopa a vapor no funciona como debería o se ha caído, dañado o dejado al aire libre y se ha mojado, devuélvala a SharkNinja Operating LLC para su examinación y reparación. El reensamblaje o la reparación incorrectos pueden causar un riesgo de descarga eléctrica o lesiones durante el uso.
10. Como protección contra el riesgo de descarga eléctrica, **NO** sumerja la mopa a vapor en agua ni en ningún otro líquido.
11. **NO** manipule el enchufe ni la mopa a vapor con las manos mojadas; no la opere sin calzado.

12. **NO** use el cable de la mopa a vapor para moverla ni trasladarla, no use el cable como asa, no cierre una puerta por encima del cable ni tire del cable por encima de bordes filosos o esquinas. No pase la mopa a vapor por encima del cable. Mantenga el cable alejado de superficies calientes.
13. **NO** desenchufe la mopa a vapor tirando del cable de alimentación. Para desenchufarla, tome el enchufe, no el cable de alimentación. No use cables de extensión ni tomacorrientes con capacidad de corriente no compatible.
14. **NO** coloque ningún objeto dentro de las aberturas de la boquilla de vapor. Suspenda el uso si la boquilla de vapor está bloqueada.
15. **NO** coloque las manos ni los pies debajo de la mopa a vapor. Alcanza altas temperaturas.
16. Use la mopa a vapor **SOLAMENTE** sobre superficies planas y horizontales. **NO** use la mopa a vapor sobre paredes, encimeras ni ventanas.
17. **NO** use la mopa a vapor sobre cuero, muebles lustrados con cera, telas sintéticas, terciopelo ni sobre otros materiales delicados sensibles al vapor.
18. **NO** añada líquidos de limpieza, esencias, aceites ni ningún otro producto químico al agua usada en la mopa a vapor, ya que esto puede dañarla o hacer que no sea seguro usarla. Si vive en un área donde el agua es dura, recomendamos que use agua destilada en la mopa a vapor.
19. **Nunca deje una almohadilla Dirt Grip™ en el mismo lugar mientras se usa o se guarda por cualquier período, ya que esto puede dañar las superficies.**
20. Puede quitar la almohadilla Dirt Grip después de haber desenchufado la mopa a vapor y haber dejado que se enfríe.
21. Cuando limpie la parte externa de la mopa a vapor, desenchufe el cable de alimentación del tomacorriente y limpie la mopa a vapor con un paño seco o húmedo. No vierta agua ni use alcohol, benceno o solvente de pintura sobre la mopa a vapor.
22. Se debe proceder con extrema precaución al usar la mopa a vapor para limpiar escaleras.
23. Nunca use la mopa a vapor sin acoplar la almohadilla Dirt Grip.
24. Mantenga el área de trabajo bien iluminada.
25. Almacene la mopa a vapor bajo techo en un lugar fresco y seco.
26. Para evitar que el circuito se sobrecargue, no opere otro aparato en el mismo enchufe (circuito) que la mopa a vapor.
27. Para evitar lesiones por escaldaduras, siempre desenchufe la mopa a vapor y espere a que se enfríe antes de retirar o cambiar los cabezales, los accesorios o las almohadillas Dirt Grip.

**ADVERTENCIA:** La mopa a vapor está diseñada para limpiar superficies de pisos duros que pueden soportar mucho calor. No la use sobre pisos de madera sin sellar ni sobre pisos de cerámica sin esmaltar. La acción del calor y del vapor puede quitar el brillo de superficies tratadas con cera y de algunos pisos no tratados con cera. Siempre se recomienda probar sobre un área aislada de la superficie que se tenga que limpiar antes de proceder. También se recomienda verificar las instrucciones de uso y de cuidado del fabricante del piso.

## CONSERVE ESTAS INSTRUCCIONES



Gracias por comprar el sistema de mopa Shark® Genius™ Steam Pocket®.

Este Manual del propietario está diseñado para ayudarlo a comprender en profundidad el nuevo sistema de mopa Genius Steam Pocket. Lea estas instrucciones detenidamente y consérvelas para referencia futura.

Para obtener la lista de los elementos que se incluyen con este modelo, consulte el panel superior de la caja.

Si tiene alguna pregunta sobre el sistema de mopa Shark Genius Steam Pocket, comuníquese con el Servicio al Cliente de Shark llamando al 1-800-798-7398.

El sistema de mopa Shark Genius Steam Pocket es una solución excepcional para la limpieza profunda con vapor. Ya sea que deba luchar contra manchas difíciles con Steam Blaster™ o encargarse de la limpieza general y de la desinfección de pisos duros sellados\*, el cabezal de la mopa Genius™ y las almohadillas Dirt Grip™ de avanzada ofrecen lo mejor en versatilidad y eficacia, lo que hace que la limpieza sea simple, rápida y fácil.

\*Los estudios sobre desinfección se llevaron a cabo en condiciones controladas de prueba. Las condiciones normales de una casa y los resultados pueden variar. El cabezal de la mopa Genius debe estar en modo HI (ALTO) solo cuando se usa con la mopa a vapor. No en modo Steam Blaster.

#### REGISTRE SU COMPRA:

registeryourshark.com  
1-800-798-7398

#### REGISTRE ESTA INFORMACIÓN:

Número de modelo: \_\_\_\_\_

Fecha de compra (conserve el recibo): \_\_\_\_\_

#### ESPECIFICACIONES TÉCNICAS:

Voltaje: 120 V, 60 Hz  
Vatios: 1200 W  
Capacidad de agua: 350 ml (11,8 oz)

#### PROGRAMA RECOMENDADO DE REEMPLAZO DE LAS ALMOHADILLAS LAVABLES DIRT GRIP:

Cada 3 meses.

#### PARA OBTENER EL MEJOR RENDIMIENTO DE LIMPIEZA:

Consulte la sección Cómo cuidar la mopa Steam Pocket para obtener más detalles. Pase la aspiradora o barra antes de pasar la mopa.

## Índice

### Gracias por comprar el sistema de mopa Shark® Genius™ Steam Pocket®.

Introducción.....	34
Cómo ensamblar la mopa Steam Pocket .....	35
Cómo usar la mopa Steam Pocket .....	36
Intelligent Steam Control®.....	37
Cómo cuidar la mopa Steam Pocket.....	38
Cómo solicitar accesorios adicionales.....	39
Guía de solución de problemas .....	40
Preguntas frecuentes .....	41
Garantía .....	43

## Introducción

Al ensamblar la mopa a vapor, puede encontrar un poco de agua dentro o alrededor del tanque de agua. Esto se debe a que probamos todas las mopas a vapor antes de venderlas para brindarle un **sistema de mopa Shark® Genius™ Steam Pocket®** de calidad.

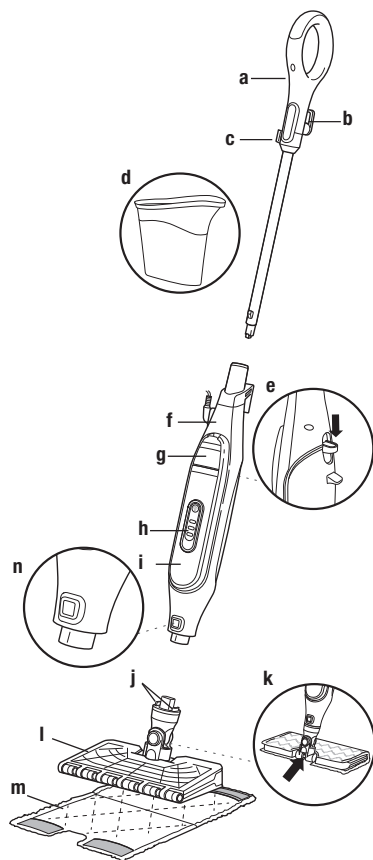

- a** Asa de la mopa a vapor
- b** Soporte para el cable de liberación rápida
- c** Gancho para manejo del cable
- d** Frasco de llenado
- e** Botón de liberación de la almohadilla
- f** Cuerpo de la mopa a vapor
- g** Tapa del tanque de agua

- h** Botón Steam Control (Control de vapor)
- i** Tanque de agua
- j** Botones secundarios de liberación
- k** Boquilla Steam Blaster™
- l** Cabezal de la mopa Genius™
- m** Almohadilla Dirt Grip™
- n** Botón de liberación del cabezal de la mopa

## Cómo ensamblar la mopa Steam Pocket®

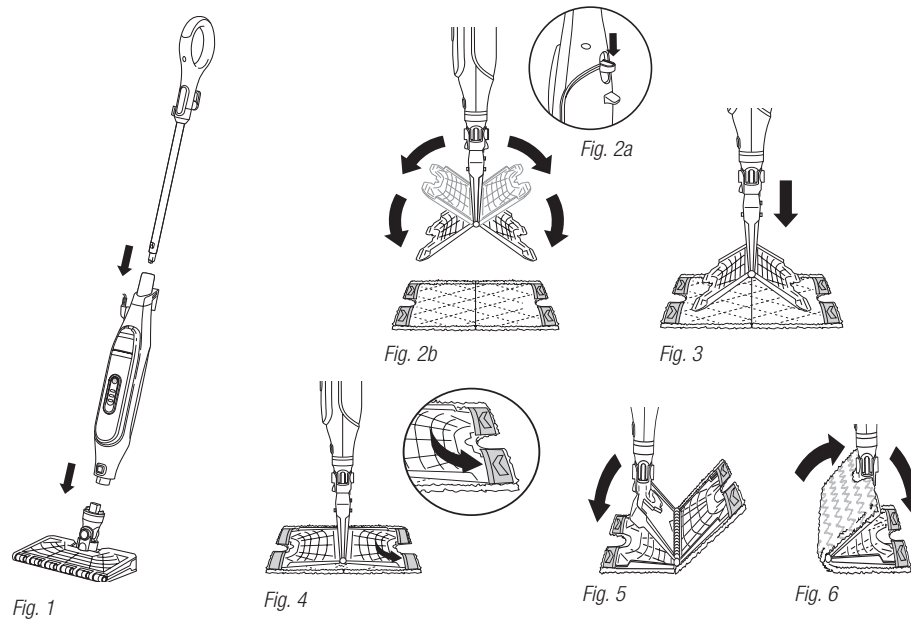

**⚠ ADVERTENCIA:** Siempre asegúrese de que la mopa a vapor esté **DEENCHUFADA** cuando no la use. Nunca llene la mopa a vapor ni acople el cabezal de la mopa cuando la mopa a vapor esté enchufada a un tomacorriente. Desenchufe la mopa del tomacorriente y espere a que se enfríe antes de llenarla, de acoplarla o de retirar el cabezal. Para prolongar la vida útil de la mopa a vapor, le recomendamos que use agua destilada. Asegúrese de agregar solamente agua al tanque. Los productos químicos o los líquidos de limpieza (incluido el vinagre) pueden dañar la mopa a vapor y podrían no ser seguros para usted y su familia.

### CÓMO ENSAMBLAR LA MOPA A VAPOR

- 1** Inserte el asa dentro del cuerpo de la mopa a vapor. Empuje el asa hasta que haga clic en su lugar. (**Fig. 1**)
- 2** Deslice el cabezal dentro del cuerpo de la mopa Genius™. Empuje hasta que haga clic en su lugar y quede firme. (**Fig. 1**) Para separar el cabezal de la mopa Genius, presione el botón de liberación y deslice el cabezal hacia afuera.

- 3** Para acoplar la almohadilla Dirt Grip™, estírela sobre el piso con el lado de los bolsillos hacia arriba. Centre el cabezal de la mopa Genius por encima de la almohadilla; luego, presione el botón de liberación de la almohadilla en la parte posterior del cuerpo de la mopa a vapor (**Fig. 2a**). Ambos lados del cabezal de la mopa Genius se abrirán (**Fig. 2b**). Deslice las cuatro aletas de las esquinas del cabezal de la mopa Genius dentro de los cuatro bolsillos de las esquinas de la almohadilla (**Fig. 3** y **Fig. 4**). Presione suavemente un lado del cabezal de la mopa Genius contra el piso hasta que ese lado haga clic en su lugar (**Fig. 5**). Repita el procedimiento del otro lado (**Fig. 6**).

- 4** Tire hacia abajo la tapa del tanque de agua para abrirla (**Fig. 7**).

- 5** Use el frasco de llenado para verter agua en el tanque (**Fig. 8**). El agua puede verterse directamente en el tanque. No llene por encima de la línea de llenado del frasco. Presione firmemente la tapa del tanque de agua para cerrarlo.

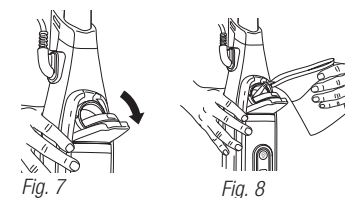

## Cómo usar la mopa Steam Pocket®

**IMPORTANTE:** No use la mopa a vapor sin primero acoplar una almohadilla Dirt Grip™ y agregar agua en el tanque. Al usar la mopa a vapor por primera vez, es posible que la emisión de vapor demore más de 30 segundos, que es el tiempo normal.

**IMPORTANTE:** No la use sobre pisos de madera sin sellar ni sobre pisos de cerámica sin esmaltar. La acción del calor y del vapor puede quitar el brillo de superficies tratadas con cera y de algunos pisos no tratados con cera. Pruebe la mopa a vapor sobre un área aislada de la superficie que se tenga que limpiar antes de proceder. Verifique las instrucciones de uso y cuidado del fabricante del piso.

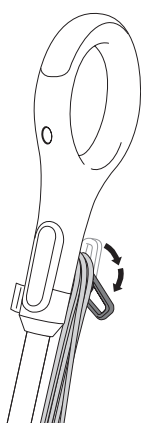

Fig. 9

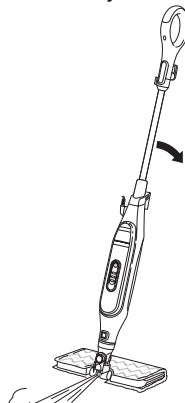

Fig. 10

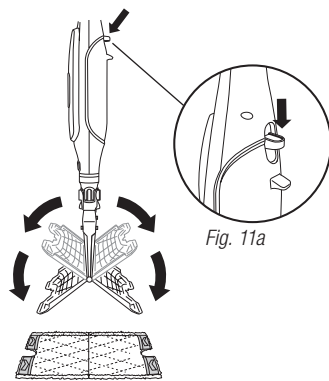

Fig. 11a

Fig. 11b

- NOTA:** Para prolongar la vida útil de la mopa a vapor, le recomendamos que use agua destilada.
- NOTA:** Barra o pase la aspiradora sobre los pisos antes de limpiarlos con la mopa a vapor.
- 1 Gire el soporte de liberación rápida para desenrollar el cable de alimentación por completo (**Fig. 9**). Enchúfelo a un tomacorriente.
  - 2 Cuando se enchufe la unidad por primera vez, estará en modo de espera. Las 3 luces que se encuentran debajo del botón Steam Control (Control de vapor) parpadearán para indicar el modo de espera.
  - 3 Para seleccionar el modo de vapor, presione el botón Steam Control (Control de vapor) una vez para el modo LOW (BAJO) (1 luz azul), dos veces para el modo MED (MEDIO) (2 luces azules) o tres veces para el modo HI (ALTO) (3 luces azules).
  - 4 Limpie los pisos con un movimiento hacia adelante y hacia atrás.
  - 5 Cuando necesite una ráfaga de vapor adicional para limpiar manchas adheridas, puede usar la función Steam Blaster™. Gire el cabezal para que se ubique detrás del cuerpo de la mopa y, luego, incline el asa de la mopa hacia abajo. Esto hará que Steam Blaster (**Fig. 10**) emita una ráfaga de vapor concentrado hacia la mancha.
- ⚠ PRECAUCIÓN:** Mientras se encuentre en modo Steam Blaster, no deje la unidad detenida durante más de un minuto.
- ⚠ PRECAUCIÓN:** No friegue una misma área durante un tiempo prolongado.

- 6 Para detener el chorro de Steam Blaster, simplemente eleve el asa. Luego, puede girar el cabezal de la mopa para que vuelva a su posición original y continuar limpiando.
  - 7 Cuando termine de limpiar, presione el botón Steam Control (Control de vapor). La luz azul parpadeará, lo que indica que la unidad está en modo de espera. Una vez que esté en modo de espera, desenchufe la unidad.
  - 8 Para retirar la almohadilla Dirt Grip, simplemente levante la mopa por el asa hasta que el cabezal de la mopa Genius™ quede colgando hacia abajo. Presione el botón de liberación en la parte posterior del cuerpo de la mopa (**Fig. 11a**) y ambos lados del cabezal se abrirán para liberar la almohadilla (**Fig. 11b**).
  - 9 Una vez que haya liberado la almohadilla Dirt Grip, cierre el cabezal de la mopa Genius. Para cerrarlo, presione suavemente un lado del cabezal contra el piso hasta que haga clic en su lugar. Repita el procedimiento con el otro lado.
  - 10 Cuando el tanque de agua esté vacío, la mopa a vapor dejará de producir vapor. Puede rellenar el tanque de agua en cualquier momento, siempre y cuando la mopa a vapor esté desenchufada. Siga las instrucciones de llenado del tanque de agua de la página 35.
- NOTA:** Espere de 2 a 3 minutos hasta que la mopa a vapor se enfríe antes de encender el cabezal de la mopa. Nunca deje la mopa a vapor con una almohadilla Dirt Grip húmeda o mojada sobre el piso durante un tiempo prolongado.

## Intelligent Steam Control®

El sistema de mopa Shark® Genius™ Steam Pocket® tiene 3 configuraciones Intelligent Steam Control (Control de vapor inteligente) únicas para que pueda usar la cantidad de vapor correcta para la tarea de limpieza del momento. Consulte la información que se encuentra a continuación para saber cuándo usar cada configuración.

CONFIGURACIÓN	IDEAL PARA ESTAS SUPERFICIES SELLADAS	USO RECOMENDADO
<b>LOW (BAJO)</b> 	Laminado Madera Mármol	Limpiar superficies delicadas Limpiar y desempolvar en forma leve Aflojar y levantar suciedad leve
<b>MED (MEDIO)</b> 	Madera Mármol Baldosas Piedra	Limpiar superficies selladas y áreas amplias Realizar una limpieza básica diaria Eliminar manchas y desechos más pequeños Limpiar áreas de tránsito moderado e intenso
<b>HI (ALTO)</b> 	Baldosas Piedra Madera Mármol	Realizar una limpieza profunda y limpiar superficies difíciles Limpiar con intensidad y eliminar manchas y desechos adheridos Realizar una limpieza profunda de áreas con tránsito intenso Deshacerse de la suciedad y las manchas intensas Desinfectar* los pisos
<b>Steam Blaster™</b>	Para obtener una ráfaga de vapor adicional, puede configurar la función Steam Blaster en LOW (BAJO), MED (MEDIO) o HI (ALTO). Siga las instrucciones que figuran en la página "Cómo usar la mopa Steam Pocket™".	

### PARA DESINFECTAR\* CON EL CABEZAL DE LA MOPA GENIUS™ Y LA ALMOHADILLA DIRT GRIP™, REALICE LO SIGUIENTE:

- 1 Acople una almohadilla Dirt Grip limpia al cabezal de la mopa Genius.
- 2 Enchufe la unidad y presione el botón Steam Control (Control de vapor) para seleccionar la configuración **HI (ALTO)**.
- 3 Espere 30 segundos para que la unidad comience a producir vapor.
- 4 Comience a limpiar sobre una superficie adecuada de piso duro sellado con un movimiento hacia adelante y hacia atrás. Después de tres minutos, la unidad estará lista para desinfectar.
- 5 Con un movimiento hacia adelante y hacia atrás, mueva lenta y uniformemente la unidad sobre la zona que quiera desinfectar mientras aplica presión constante hacia abajo. Repita lentamente el procedimiento, por lo menos, 3 veces.

\*Los estudios sobre desinfección se llevaron a cabo en condiciones controladas de prueba. Las condiciones normales de una casa y los resultados pueden variar. El cabezal de la mopa Genius debe estar en modo HI (ALTO) solo cuando se usa con la mopa a vapor. No en modo Steam Blaster.

## Cómo cuidar la mopa Steam Pocket®

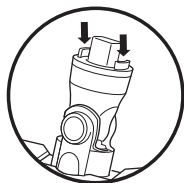

Fig. 12



Fig. 13

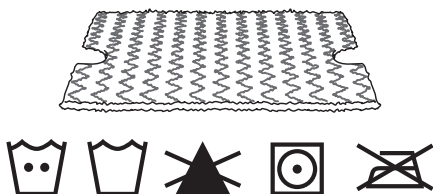

Fig. 14



Fig. 15

### INSTRUCCIONES SOBRE EL CUIDADO DE LA ALMOHADILLA DIRT GRIP

#### Cuidado

Lave a máquina las almohadillas Dirt Grip, por separado, con agua tibia y detergente líquido.

**NUNCA USE LEJÍA, DETERGENTE EN POLVO NI SUAVIZANTES**, ya que podrían dañar las almohadillas Dirt Grip o dejar una capa sobre ellas que reduciría su rendimiento para la limpieza y su absorción. Las almohadillas Dirt Grip deben secarse en una cuerda o a máquina en una configuración baja, ya que así se extenderá la vida útil de la tela de microfibra (**Fig. 14**).

Las fibras sueltas pueden indicar el desgaste de la microfibra. No tire de las fibras sueltas, ya que esto puede deshacer el tejido. Simplemente recorte las fibras sueltas con tijeras (**Fig. 15**).

#### Almohadillas Dirt Grip de repuesto

Para obtener los mejores resultados de limpieza, recomendamos reemplazar las almohadillas Dirt Grip de 3 a 4 meses después de su uso normal. Como sucede con cualquier tela, las partículas de suciedad, la grasa, la fricción y el lavado reiterado pueden aflojar las fibras, y es posible que note que necesita hacer un mayor esfuerzo para empujar la mopa o tirar de ella.

Puede comprar las almohadillas Dirt Grip de repuesto y otros accesorios en [sharkclean.com](http://sharkclean.com) o llamando al 1-800-798-7398.

#### CUIDADO DE LA BOQUILLA DE VAPOR

Si cree que la boquilla de vapor principal o la boquilla Steam Blaster™ están tapadas, comuníquese con el Servicio al Cliente llamando al 1-800-798-7398 o escribanos a [consumer-services@sharkninja.com](mailto:consumer-services@sharkninja.com)

## Cómo solicitar accesorios adicionales

### ACCESORIO

#### Cabezal de la mopa Genius™

Es excelente para una limpieza multiuso. Obtenga una ráfaga adicional de Steam Blaster™ para las manchas difíciles y reduzca el tiempo de limpieza a la mitad con la almohadilla de dos lados que no requiere el uso de las manos.

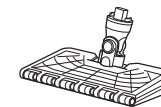

#### Almohadilla Dirt Grip™

Almohadilla de dos lados. Instalación y retiro fáciles que no requieren el uso de las manos. Lavable y reutilizable.

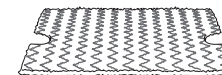

#### Cabezal triangular para fregar

Su forma triangular es perfecta para limpiar esquinas y áreas difíciles de alcanzar. Está equipado con una Steam Blaster para ayudar a aflojar manchas y un fregador desplegable para tratar manchas adheridas.

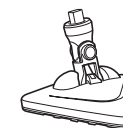

#### Almohadilla triangular para fregar

Ideal para limpiar esquinas y otros espacios difíciles de alcanzar. Fácil de instalar y retirar.



#### Frasco de llenado

La línea de llenado hace que sea sencillo y cómodo llenar el tanque de agua.



### DESPUÉS DEL USO Y ALMACENAMIENTO

- Presione el botón Steam Control (Control de vapor) hasta que las tres luces que se encuentran debajo comiencen a parpadear, lo que indica que está en el modo de espera. Desenchufe el cable del tomacorriente y coloque la mopa a vapor en posición vertical. Déjala enfriar.
- Para retirar la almohadilla Dirt Grip™, levante la mopa a vapor por el asa hacia arriba hasta que el cabezal de la mopa Genius™ quede colgando hacia abajo. Presione el botón de liberación en la parte posterior del cuerpo de la mopa y ambos lados del cabezal se abrirán para liberar la almohadilla. Una vez que haya liberado la almohadilla, cierre el cabezal de la mopa Genius.
- Si el cabezal de la mopa Genius no está acoplado, la almohadilla aún puede retirarse. Presione los dos botones secundarios de liberación de color rojo ubicados en los lados del pilar del cabezal de la mopa Genius para liberar la almohadilla (**Fig. 12**).
- Vacíe el tanque de agua antes de almacenar la mopa. Para vaciar el tanque, coloque la mopa a vapor junto a un fregadero. Abra la tapa del tanque de agua y, luego, incline la unidad sobre el fregadero. Deje que el agua escurra y, luego, cierre la tapa.
- Para almacenar la mopa a vapor, espere a que se haya enfriado y que se haya liberado el vapor. Luego, retire el cabezal de la mopa Genius y cuélguela por el asa en un gancho grande (no incluido) (**Fig. 13**).

PROBLEMA	MOTIVOS Y SOLUCIONES POSIBLES
<b>La mopa a vapor no produce vapor.</b>	<p>La mopa a vapor debe estar firmemente enchufada en un tomacorriente. Verifique el fusible o disyuntor, o pruebe con otro tomacorriente.</p> <p>Asegúrese de que el tanque de agua esté lleno, la unidad esté enchufada y la luz alrededor del botón Steam Control (Control de vapor) esté encendida fija.</p> <p>Si las luces que se encuentran debajo del botón Steam Control (Control de vapor) no están iluminadas, pruebe con otro tomacorriente.</p> <p>Si las luces que se encuentran debajo del botón Steam Control (Control de vapor) parpadean, presione el botón Steam Control (Control de vapor) para seleccionar una configuración de vapor.</p> <p>Si las luces que se encuentran debajo del botón Steam Control (Control de vapor) están encendidas fijas, espere 30 segundos hasta que la unidad se caliente.</p> <p>Si después de haber seguido los pasos anteriores la mopa todavía no produce vapor, comuníquese con el Servicio al Cliente llamando al 1-800-798-7398 o escribanos a consumer-services@sharkninja.com</p>
<b>La mopa produce vapor en forma intermitente.</b>	<p>Esto es normal; para obtener un vapor más uniforme, seleccione la configuración HI (ALTO).</p> <p>También asegúrese de que el tanque de agua esté lleno.</p>
<b>No puedo seleccionar una configuración de vapor.</b>	<p>Asegúrese de que la mopa a vapor esté enchufada y de que las luces que se encuentran debajo del botón Steam Control (Control de vapor) estén encendidas fijas.</p> <p>Si la mopa produce vapor pero las luces que se encuentran debajo del botón Steam Control (Control de vapor) no están encendidas, comuníquese con el Servicio al Cliente llamando al 1-800-798-7398.</p>
<b>Los pisos quedan desparejos/empañados.</b>	<p>Es posible que la almohadilla Dirt Grip™ esté sucia. Si está sucia, gírela para usar el lado limpio o cámbiela. Si lavó la almohadilla Dirt Grip con detergente en polvo, podría estar dañada, en cuyo caso es necesario reemplazarla.</p> <p>Este problema también podría ser un indicio de que se han acumulado restos de jabón o grasa en el piso. Como la mopa a vapor usa solo una poca cantidad de agua, es posible que no sea suficiente para enjuagar los restos acumulados que el vapor hace salir a la superficie. Sugerimos enjuagar el piso solamente con agua, dejar que se seque y, luego, pasar la mopa a vapor nuevamente con una almohadilla Dirt Grip limpia. Por lo general, uno o más enjuagues son suficientes para eliminar los restos.</p> <p>En casos de suciedad más rebelde, es posible que deba enjuagar el piso con una mezcla de una parte de vinagre y dos partes de agua* (pero NO ponga ninguna solución de limpieza en el tanque de agua de la mopa a vapor).</p> <p>*Consulte las instrucciones de cuidado y mantenimiento del fabricante del piso antes de aplicar cualquier producto o líquido de limpieza.</p>
<b>Es muy difícil empujar o mover la mopa.</b>	<p>Puede que sea difícil empujar o mover la mopa si la almohadilla Dirt Grip no está suficientemente mojada. Una vez que la mopa haya estado funcionando durante algunos minutos, debería resultarle más fácil empujarla o moverla.</p> <p>También es posible que le resulte difícil empujar o mover la mopa si la almohadilla está demasiado sucia. Recomendamos girar la almohadilla o usar una almohadilla limpia.</p>

PREGUNTA	RESPUESTA
<b>¿Puedo usar la mopa a vapor en alfombras?</b>	No, la mopa a vapor no está diseñada para la limpieza de alfombras.
<b>¿En qué superficies puedo usar la mopa a vapor?</b>	<p>La mopa a vapor está diseñada para usar en todas las superficies de pisos duros sellados. Recomendamos que trate primero un área aislada del piso que vaya a limpiar y que revise las instrucciones de uso y cuidado del fabricante del piso.</p> <p><b>▲ ADVERTENCIA: No use la mopa a vapor sobre cuero, muebles lustrados con cera, telas sintéticas, terciopelo ni sobre otros materiales delicados sensibles al vapor.</b></p> <p><b>NOTA:</b> La acción del calor y del vapor de la unidad puede quitar el brillo de las superficies tratadas con cera y de algunos pisos no tratados con cera. Haga una prueba en un área aislada del piso, en primer lugar, para ver si se afecta el brillo.</p>
<b>¿Puedo poner algo que no sea agua en el tanque de agua de la mopa a vapor?</b>	NO añada líquidos de limpieza, esencias, aceites ni ningún otro producto químico al agua que se usa en este aparato, ya que esto puede dañar la unidad o hacer que no sea seguro usarla. Le recomendamos que use agua destilada en la mopa a vapor.

## GARANTÍA LIMITADA DE UN (1) AÑO

**SharkNinja Operating LLC** garantiza la calidad de este producto y la ausencia de defectos en los materiales y en la mano de obra por un período de un (1) año desde la fecha de compra original si el aparato se utiliza para fines domésticos, lo cual está sujeto a las siguientes condiciones, exclusiones y excepciones.

Si el aparato no funciona correctamente en las condiciones normales de una casa dentro del período de garantía, devuelva el aparato y los accesorios completos, con flete prepago. Para obtener asistencia con las opciones de servicio de la garantía o ayuda al cliente, comuníquese con el Servicio al Cliente llamando al 1-800-798-7398 o visite nuestra página web [sharkclean.com](http://sharkclean.com).

Si nota que el aparato tiene defectos en los materiales o de mano de obra, **SharkNinja Operating LLC** lo reparará o sustituirá sin costo. Se requiere una prueba de la compra y se aplicará una tarifa de 19,95 USD para cubrir el costo del flete de devolución.\*

La responsabilidad de **SharkNinja Operating LLC** se limita solo al costo de reparación o de reemplazo de la unidad, a nuestra elección. Esta garantía no cubre el deterioro normal de las piezas ni se aplica a ninguna unidad que haya sido alterada o utilizada para fines comerciales. Esta garantía limitada no cubre los daños causados por el uso incorrecto, el abuso, la manipulación negligente, ni los daños debidos al embalaje defectuoso o al maltrato durante el transporte. Esta garantía no cubre los daños ni los defectos causados por el transporte o la reparación, el mantenimiento, o la alteración del producto o de cualquiera de sus piezas que hayan sido realizados por un técnico no autorizado por **SharkNinja Operating LLC**.

Esta garantía se extiende al comprador original de la unidad y excluye toda otra garantía legal y/o convencional. La responsabilidad de **SharkNinja Operating LLC**, si la hubiera, se limita a las obligaciones específicas asumidas expresamente por la compañía, de conformidad con los términos de esta garantía limitada. **SharkNinja Operating LLC** no se hace responsable, en ningún caso, por daños incidentales o emergentes de ningún tipo. Algunos estados o provincias no permiten la exclusión o la limitación de los daños incidentales o emergentes, por lo que lo anterior puede no aplicarse en su caso.

Esta garantía le otorga derechos legales específicos, y usted también puede tener otros derechos que varían según el estado o la provincia.

**\*Importante: Embale el producto con cuidado para evitar que se dañe durante el transporte. Asegúrese de incluir una prueba de la fecha de compra y de acoplar una etiqueta al producto antes de embalarlo con su nombre, su dirección completa y su número de teléfono, junto con una nota que proporcione la información de compra, el número de modelo y el problema que cree que tiene el producto. Recomendamos que asegure el paquete (ya que los daños durante el transporte no están cubiertos por su garantía). Marque el exterior del paquete como "ATTENTION CUSTOMER SERVICE" (A LA ATENCIÓN DEL SERVICIO AL CLIENTE).**

## Registro del producto

Visite la página [registeryourshark.com](http://registeryourshark.com) o llame al **1-800-798-7398** para registrar su nuevo producto Shark® en el transcurso de diez (10) días después de la compra. Se le pedirá que proporcione el nombre de la tienda, la fecha de compra y el número de modelo, junto con su nombre y dirección.

El registro nos permitirá contactarlo en el caso poco probable de que debamos comunicarle una notificación de seguridad del producto. Al registrar el producto, reconoce haber leído y comprendido las instrucciones de uso y las advertencias adjuntas incluidas en este Manual del propietario.

# Questions or Problems?

# Des questions ou des problèmes?

# ¿Preguntas o problemas?

**CALL US.**  
We are here to help  
with our hassle-free  
return service.

**APELLEZ-NOUS.**  
Nous sommes ici pour vous  
aider avec notre service  
de retour sans souci.

**LLÁMENOS.**  
Estamos aquí para ayudarle  
con nuestro servicio de  
devolución sin problemas.

Toll Free Customer Support Telephone:

Soutien à la clientèle par téléphone sans frais:

Llame sin costo a Servicio al cliente:



SharkKlinga Operating LLC

U.S.: Needham, MA 02494

Canada: Ville St. Laurent, Québec H4S 1A7

1-800-798-7398

sharkclean.com

SP003D-40, E, F, S, B, MW3

© 2018 SharkKlinga Operating LLC

PRINTED IN CHINA / IMPRIMÉ EN CHINE / IMPRESO EN CHINA

SHARK, STEAM POCKET, and INTELLIGENT STEAM CONTROL are registered trademarks of SharkKlinga Operating LLC.

GENIUS, DIRT GRIP, and STEAM BLASTER are trademarks of SharkKlinga Operating LLC. Illustrations may differ from actual product. We are constantly striving to improve our products, therefore the specifications contained herein are subject to change without notice.

For SharkKlinga U.S. Patent information, visit [sharkklinga.com/USPatents](http://sharkklinga.com/USPatents)

SHARK, STEAM POCKET y INTELLIGENT STEAM CONTROL son marcas comerciales registradas de SharkKlinga Operating LLC. Genius, Dirt Grip y Steam Blaster son marcas comerciales de SharkKlinga Operating LLC.

Las ilustraciones pueden diferir del producto real. Nos esforzamos constantemente por mejorar nuestros productos, por lo que las especificaciones que se incluyen en el presente pueden cambiar sin previo aviso. Para obtener información sobre las patentes de SharkKlinga en los EE. UU., visite [sharkklinga.com/USPatents](http://sharkklinga.com/USPatents)

SHARK, STEAM POCKET et CONTROLÉ DE LA VAPEUR INTELLIGENT sont des marques déposées de SharkKlinga Operating LLC. Genius, Dirt Grip et Steam Blaster sont des marques de commerce de SharkKlinga Operating LLC.

Les illustrations peuvent différer du produit réel. Nous tentons constamment d'améliorer nos produits, par conséquent, les caractéristiques indiquées dans le présent guide peuvent être modifiées sans préavis. Pour obtenir de l'information sur les brevets de SharkKlinga aux E.-U., visitez [sharkklinga.com/USPatents](http://sharkklinga.com/USPatents).

# 1-800-798-7398

[sharkclean.com](http://sharkclean.com)